

CORPUS

ΑΡΧΑΙΟΛΟΓΙΑ • ΙΣΤΟΡΙΑ ΤΩΝ ΠΟΛΙΤΙΣΜΩΝ

Τίρυνθα

Στην ακρόπολη των
«γαστροχειρών
Κυκλώπων»



ΠΕΝΤΕ ΠΡΟΑΓΓΕΛΟΙ
ΤΟΥ ΜΑΡΚΟ ΠΟΛΟ
για τον κόσμο της Ανατολής

ΚΥΜΗ
Η φωτεινή αφετηρία
της Μεγάλης Ελλάδας

ΚΥΠΡΟΣ
Λαθρεμπόριο
Αρχαιοτήτων
στα Κατεχόμενα

ΧΡΙΣΤΙΑΝΟΣ ΧΑΝΣΕΝ
200 χρόνια από τη γέννηση
του αρχιτέκτονα
της Νεοκλασικής Αθήνας

Η ΙΔΕΟΛΟΓΙΚΗ ΧΡΗΣΗ
ΤΗΣ ΑΡΧΑΙΟΛΟΓΙΚΗΣ
ΚΛΗΡΟΝΟΜΙΑΣ
από τον Οργανισμό
«Αθήνα 2004»

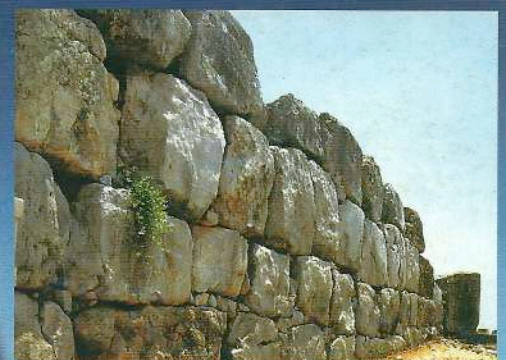

Το μεγάλο κεκλιμένο επίπεδο
(αναβάθρα) και ο πύργος της εισόδου
της ακρόπολης της Τίρυνθας
(φωτ. Δ. Γαρουφαλής, 2001).



Τίρυνθα

Στην ακρόπολη των «γαστροχείρων Κυκλώπων»



Ερρίκος Σλίμαν (Heinrich Schliemann)

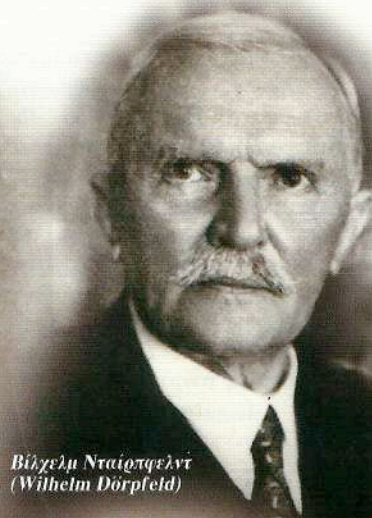

Βίλχελμ Νταϊόρφφελντ
(Wilhelm Dörpfeld)



Κουρτ Μύλλερ
(Kurt Müller)



Νικόλαος Βερδέλης



Κλάους Κίλιαν
(Klaus Killian)

«Στις αρχές Αυγούστου του 1876, εργάστηκα στην Τίρυνθα επί μία εβδομάδα με 51 άνδρες, άνοιξα στο ανώτερο πλάτωμα της ακρόπολης 13 τομές και μερικές μεγάλες τάφρους μέχρι τον βράχο, και εξέτασα επίσης με 7 τομές το κατώτερο πλάτωμα της ακρόπολης και την εγγύτερη της περιοχή. Σε μια τομή, στη δυτική πλευρά του ανώτερου πλατώματος ανακάλυψα εκ νέου την ορθογωνική πλίνθο, μαζί με 3 βάσεις κίωνων, που είχαν ανακαλυφθεί από τον Fr. Thiersch και τον Αλ. Ρ. Ραγκαβή, οι οποίοι έσκαψαν εδώ για μία ημέρα τον Σεπτέμβριο του 1831. Σε επτά ή οκτώ από τις τομές του ανώτερου πλατώματος βρήκα τείχη κτισμένα από μεγάλους λίθους χωρίς ασβεστοκονία, τα οποία θεώρησα πως είναι τα κινλώπεια τείχη των προϊστορικών κατοίκων της Τίρυνθας. Όμως αργότερα άρχισα να αμφιβάλω για αυτό, και οι αμφιβολίες μου ενδυναμώθηκαν από τα αποτελέσματα των ανασκαφών μου στις Μυκήνες και την Τροία. Για χρόνια επιθυμούσα πολύ να εξερευνήσω επισταμένως την Τίρυνθα, αλλά ήμουν δεσμευμένος από άλλες απαιτητικές δραστηριότητες. [...] μόλις τον Μάρτιο του 1884 στάθηκα ικανός να υλοποιήσω την, πολλές φορές αναβληθείσα, ελπίδα μου για εξερεύνηση της Τίρυνθας».

Με αυτά τα λόγια περιγράφει ο Ερρίκος Σλήμαν (Heinrich Schliemann), στο βιβλίο του *"Tiryns. The Prehistoric Palace of the Kings of Tiryns"*¹, τις πρώτες ολιγοήμερες ανασκαφές του στην Τίρυνθα το καλοκαίρι του 1876 και τη βαθιά του επιθυμία να εξερευνήσει συστηματικά τη θέση, μια επιθυμία που πραγματοποιήσε στα έτη 1884-1885 και αφού προηγουμένως είχε δημοσιεύσει τις ανασκαφές του στις Μυκήνες, την Τροία και την Ιθάκη. Ο Σλήμαν, με συνεργάτη τον αρχιτέκτονα του

Γερμανικού Αρχαιολογικού Ινστιτούτου Βίλχελμ Νταϊρπφελντ (Wilhelm Dörpfeld), με τον οποίο άλλωστε είχε ήδη συνεργασθεί στην Τροία, ανέσκαψε συστηματικά τον χώρο και, σε διάστημα πέντε περίπου μηνών, κατάφερε να φέρει στο φως το μεγαλύτερο μέρος των τειχών και του ανακτόρου. Επιπλέον, στην κάτω ακρόπολη, διανοίγοντας μια μεγάλη τάφρο (σχήματος T), διαπίστωσε την ύπαρξη αρχιτεκτονικών λειψάνων. Ο ενθουσιασμός του Σλήμαν ήταν μεγάλος και

ανήγγειλε με το ακόλουθο τηλεγράφημα την ανακάλυψη της ομηρικής Τίρυνθας: *"Τρεις ανευφημούμεν την Παλλάδα Αθηνά! Μετά εκπληκτικής, όντως, ειργάσθην ενταύθα επιτυχίας! Μέγα ανάκτορον μετ' απείρων κίωνων ανεκαλύφθη..."*. Τα αποτελέσματα των ανασκαφών στην Τίρυνθα ήταν άκρως εντυπωσιακά και ικανά να προκαλέσουν αμέσως το ενδιαφέρον όλων των "αρχαιολογούντων", οι οποίοι συνειδητοποίησαν έκπληκτοι *"πως το αποκαλυφθέν οικοδόμημα*

*ήτο αληθώς ανάκτορον των κατά τους μυκηναϊκούς χρόνους αρχόντων της Τίρυνθος και δη ωμοιάζεν εν πολλοίς προς τα καθ' Ομηρον ανάκτορα των ηρωικών χρόνων"*². Δεν έλειψαν, ωστόσο, και εκείνοι που δεν συμμερίστηκαν τον ενθουσιασμό και τη βεβαιότητα του Σλήμαν. Πολλοί θεώρησαν ότι τα ερείπια ήταν ρωμαϊκά ή βυζαντινά, ενώ την εμμονή του Σλήμαν πως πρόκειται για ανάκτορο της ομηρικής εποχής σχολίασαν με καυστική ειρωνεία ως *"έκτακτον φρενοβλάβειαν ενθουσιώδους ανεπιστήμονος"*.

Η βαθιά πίστη του Σλήμαν ότι οι περιγραφές του Ομήρου ανταποκρίνονταν στην πραγματικότητα, τον είχε οδηγήσει για ακόμη μία φορά σε μια μεγαλειώδη ανακάλυψη: μετά από αιώνες είχε έλθει στο φως η ακρόπολη της Τίρυνθας. Ο Γερμανός ομηρολάτρης είχε ανακαλύψει την *"Τίρυνθα τειχιόεσσαν"*³, περίφημη στην αρχαιότητα για τα πανίσχυρα τείχη της⁴, τα οποία σύμφωνα με την παράδοση έκτισαν οι γαστι(ε)ρόχειρες Κύκλωπες. Οι γαστι(ε)ρόχειρες (ή εγχειρογάστορες) Κύκλωπες ήταν ένα από τα τρία γένη Κυκλώπων (τα άλλα δύο ήταν οι ανθρωποπόδαοι ή μονόμαστοι και οι κεραινοποιοί), και ονομάζονταν έτσι, διότι, επιδέξιοι οικοδόμοι καθώς ήταν, γέμιζαν την κοιλιά τους εργαζόμενοι με τα χέρια⁵. Επτά από αυτούς τους ονομαστούς τεχνίτες, λοιπόν, έστειλε και κάλεσαν από τη Λυκία ο Προίτος, όταν ως βασιλιάς της Τίρυνθας αποφάσισε να οχυρώσει την πόλη⁶. Τα τείχη που οικοδόμησαν οι Κύκλωπες ήταν, λέγεται, τόσο πελώρια, ώστε, όπως μας μεταφέρει ο περιηγητής Πausanias, ακόμη και την πιο μικρή πέτρα ήταν αδύνατον να τη μετακινήσουν δύο μουλάρια μαζί (*"το δε τείχος... πεποιήται δε αργών λίθων, μέγεθος έχον έκαστος λίθος ως απ' αυτών μηδ' αν αρχήν κινηθήναι τον μικρότατον υπό ζυγούς ημιόνων"*)⁷ - από τότε ονομάστηκαν *κυκλώπεια* και η ίδια η Τίρυνθα *"κυκλώπια πρόθυρα"*⁸. Οι Κύκλωπες δεν έκτισαν, όμως, μόνο τα τείχη της Τίρυνθας, αλλά των Μυκηνών και του Αργους, όπως επίσης και άλλα οικοδομήματα στην Αργολίδα, γι' αυτό και ο Ευριπίδης την αναφέρει ως *"χώρα των Κυκλώπων"* (*"γα κυκλώπια"*)⁹. Ενδεικτικός των σχέσεων της Αργολίδας, και ιδίως της Τίρυνθας, με τη Λυκία είναι και ένας μύθος σχετικά με τον Αργείο βασιλιά Διομήδη, στο βασίλειο του οποίου υπαγόταν και η Τίρυνθα. Στην Ιλιάδα εμφανίζεται ο Διομήδης να φιλοξενείται από τον Λύκιο βασιλιά Γλαύκο, γιο του Βελλεροφόντη, και να ανταλλάσσουν πανοπλίες. Με την Τίρυνθα συνδέεται επίσης άρρηκτα ένας μείζονος σημασίας ελληνικός ήρωας: ο Ηρακλής. Ο Ηρακλής, ο οποίος καταγόταν από την Τίρυνθα, εκτελεί τους άθλους του με εντολή του κυρίαρχου Ευρυσθέα, βασιλιά των Μυκηνών. Αυτή η σύνδεση με τον Ηρακλή τονίζει αναμφίβολα τη μυθολογική σημασία της Τίρυνθας¹⁰. Από τα τείχη μάλιστα της Τίρυνθας καταγράφηκε τον Ιφίτου και εκεί οδήγησε τα βόδια του Γηρυόνη¹¹, ενώ θα περιμέναμε να τα πάει στις Μυκήνες. Η σύνδεση του Ηρακλή με την Τίρυνθα

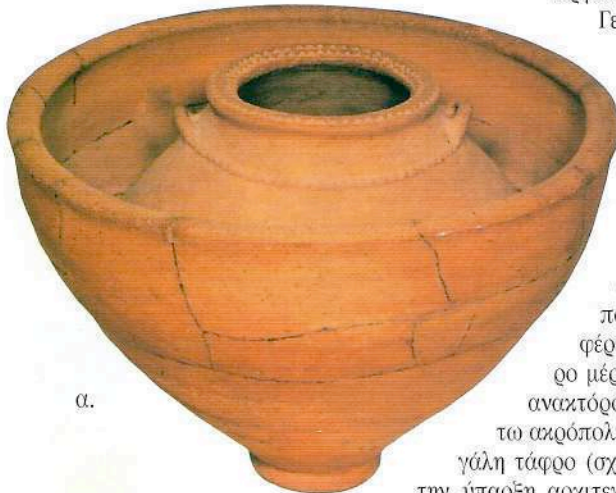

α.



β.

Αγγεία της Προτοελλαδικής II Περιόδου από την Τίρυνθα:
α. Ψυκτήρας, περί το 2600-2200 π.Χ.
β. Λεμβοειδές εμβαμματοδοχείο ("σαλτσιέρα"), περί το 2500 π.Χ. (φωτ. Χ. Δασκαλοπούλου - Ι. Πατρικιάνος, στο Α. Παπαδημητρίου, Τίρυνς, εκδ. Εσπερος, Αθήνα 2001).

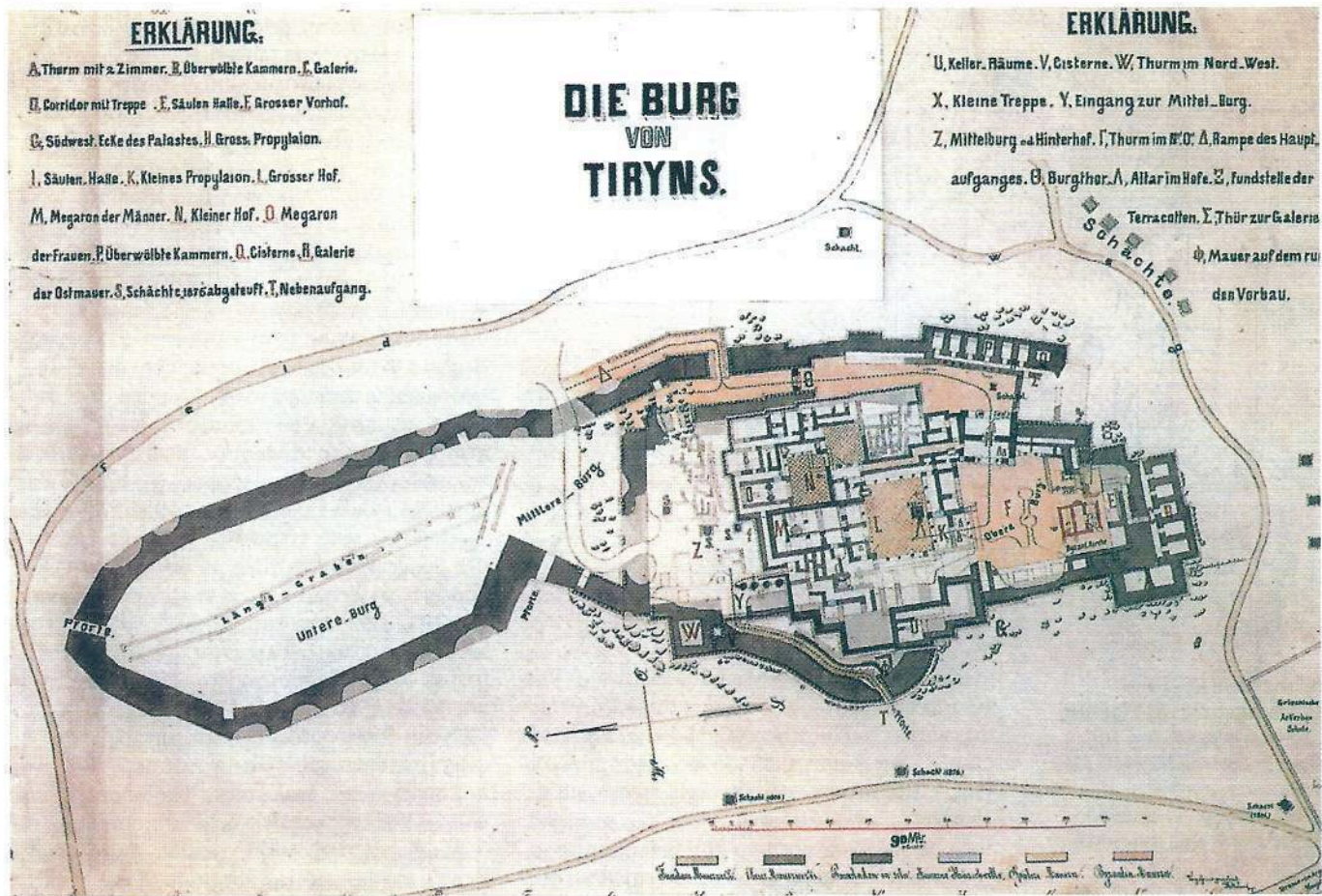

μπορεί να εξηγηθεί μόνο αν δεχτούμε τη μυκηναϊκή προέλευση του ήρωα. Στα τελευταία χρόνια της Μυκηναϊκής Εποχής η Τίρυνθα ήταν, όπως προκύπτει από τα αρχαιολογικά ευρήματα, μια πολύ σημαντική πόλη, στην οποία πρέπει να βασιλεύαν ισχυροί βασιλείς. Έτσι κατανοείται γιατί στον μύθο ο Ηρακλής εντοπίζεται στην Τίρυνθα¹² - ως υποτέλης μεν του βασιλιά των Μυκηνών Ευρυθέα, αλλά φανερά γενναϊότερος. Στον μύθο ο Ευρυθέας απαξιώνεται έναντι του ανερχόμενου ήρωα Ηρακλή, ο οποίος ως ηγεμόνας της Τίρυνθας σηματοδοτεί ίσως μια ανάλογη και σταδιακή απεξάρτηση της πόλης από τις επικυρίαρχες Μυκήνες (βλ. πιο κάτω).

Ακόμη και σε κατάσταση ερειπίων, τα τείχη της Τίρυνθας εντυπωσίασαν πολύ τον Σλήμαν και τον Ντάρφφελντ, οι οποίοι είδαν μπροστά στα μάτια τους να λαμβάνει σάρκα και οστά ο μύθος και να επαληθεύεται ο Ομηρος. Το κυκλώπειο σύστημα τοιχοποιίας, με τους μεγάλους, ακανόνιστους και σχεδόν απελέκητους λίθους, κατά κανόνα θεμελιωμένους είτε επάνω στον βράχο είτε σε τάφρους σακαμμένες στο συσσωρευμένο χώμα παλαιότερων επιχώσεων, μαρτυρούσε την ύπαρξη μιας ισχυρής προϊστορικής ακρόπολης, ανάλογης σε σημασία και αίγλη με εκείνη των Μυκηνών. Και αφού οι Μυκήνες είχαν ανακαλυφθεί, αυτή η εξαιρετικά ισχυρή ακρόπολη δεν μπορούσε παρά να είναι η ομη-

ρική Τίρυνθα. Το παζλ έμοιαζε στη φαντασία του μεγάλου εξερευνητή Σλήμαν να συμπληρώνεται και, μετά την ανακάλυψη της Τροίας και των Μυκηνών, η Τίρυνθα ήλθε να προσθέσει άλλη μία βεβαιότητα στην ιστορικότητα των ομηρικών επών. Η υπόθεση του Σλήμαν είχε (και εξακολουθεί να έχει) μια ισχυρή λογική βάση. Οι ισχυροί πόλεις των Μυκηνών, της Τίρυνθας, αλλά και η ίδια η Τροία, φαίνεται να απηχούν περισσότερο τις ομηρικές περιγραφές τειχιωμένων πόλεων, παρά τις ταπεινές ανοχύρωτες «κώμες» των Σκοτεινών Χρόνων (11ος - 9ος αιώνας π.Χ.)¹³. Επιπλέον, αν οι περιγραφές του Ομήρου δεν απηχούσαν καθόλου τα μυκηναϊκά χρόνια, τότε είναι, όπως έχει παρατηρήσει ο Μάρτιν Νίλσον, άξιο απορίας το γεγονός ότι «πόλεις που ήταν πλούσιες και σημαντικές κατά τη μυκηναϊκή εποχή, ήταν τελείως ασήμαντες στους μεταγενέστερους χρόνους, έτσι που είναι αδιανόητο να είχε συνδεθεί ένας τέτοιος πλούτος μύθων σε αυτές, σε μια νεότερη εποχή. Αυτό αφορά συγκεκριμένα τις Μυκήνες και την Τίρυνθα»¹⁴.

Η πείρα των προηγούμενων μεγάλων ανασκαφών του στην Τρωάδα και τις Μυκήνες, με την ανακάλυψη εκεί αμύθητων θησαυρών, είχε καταστήσει τον Σλήμαν περισσότερο σοφό και πιο συστηματικό στην ανασκαφική μέθοδο που εφάρμοσε στην Τίρυνθα. Ανοίξε μεγάλες τομές, ώστε να απο-

Η ακρόπολη της Τίρυνθας, ιστορική αποτύπωση του χώρου από τον Β. Ντάρφφελντ, στο βιβλίο του Σλήμαν "Tiryns. Der prähistorische Palast der Könige in Tiryns", Leipzig 1886.

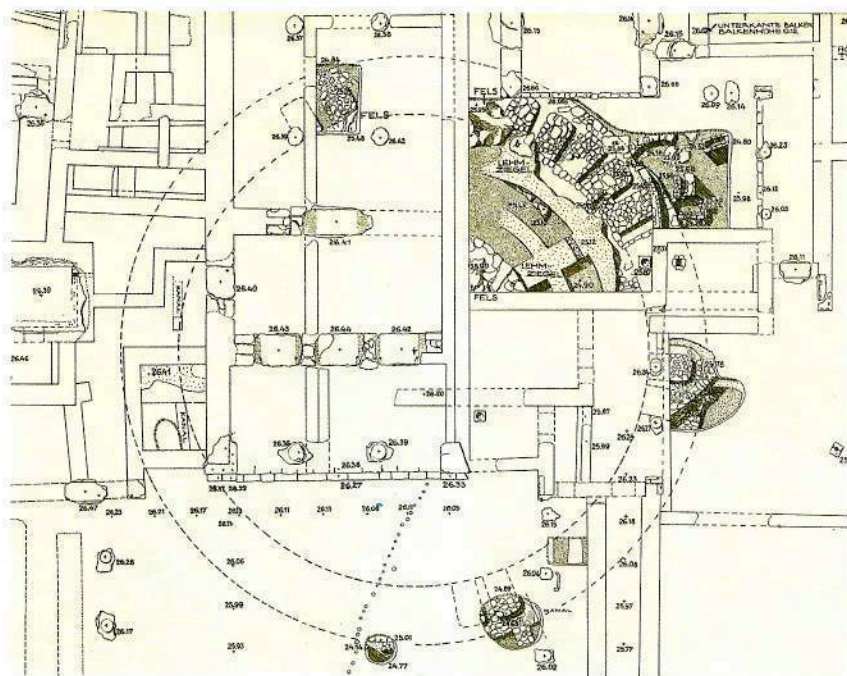

Κάτοψη του Κυκλικού Οικοδομήματος της Τίρυνθας, χρονολογούμενο κατά την Πρωτοελλαδική ΙΙ (2400-2300 π.Χ.), κάτω από το μεταγενέστερο μυκηναϊκό μέγαρο στην άνω ακρόπολη.

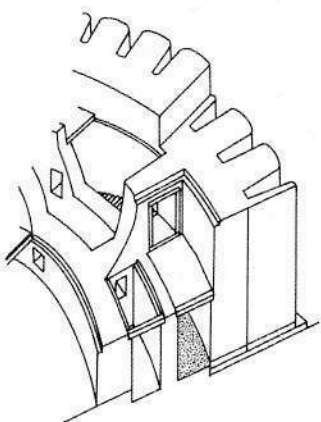

Προοπτική αναπαράσταση του σωζόμενου τμήματος του Κυκλικού Οικοδομήματος της Τίρυνθας (κατά P. Haider).

καλύπτει μεγάλες επιφάνειες και να είναι σε θέση να παρατηρεί την αλληλουχία και τη διάταξη των στρωμάτων παλαιότερων οικισμών, να προβαίνει δηλαδή στην ανασύσταση του ιστορικού παρελθόντος¹⁵. Προχώρησε γρήγορα μέχρι το στρώμα καταστροφής, ανακαλύπτοντας τους περισσότερους τοίχους του ανακτόρου, τα διάφορα δωμάτια μέχρι τα δάπεδα, το κεκλιμένο επίπεδο (ράμπα) στην ανατολική πλευρά της ακρόπολης και εν μέρει τη νοτιοανατολική γαλαρία. Σε ένα λεπτομερές και ακριβές σχέδιο της ακρόπολης ("Die Burg von Tiryns" 1885, στο "Tiryns. Der prahistorische Palast der Konige in Tiryns"), εκτελεσμένο από τον Ντσίτφελντ, αποτυπώνονται τα αποτελέσματα των ανασκαφικών ερευνών των δύο ανδρών στην Τίρυνθα κατά τις δύο ανασκαφικές περιόδους 1884-85. Ομως, ο Σλήμαν προχώρησε πέρα από την ανασκαφική τεκμηρίωση. Μέσα από την καταστροφή των Μυκηνών και της Τίρυνθας κατόρθωσε να διακρίνει μια "φοβερή ριζική μεταβολή" που είχε δραματικές επιπτώσεις σε όλον τον μυκηναϊκό κόσμο. Με βάση μόνο τα αρχαιολογικά ευρήματα και με συγκρίσεις στην κεραμική, μίλησε για μια τομή σε πολιτικό και πολιτισμικό επίπεδο στο τέλος της Υστερης Εποχής του Χαλκού, τομή την οποία συνδέσε με την περίφημη από την αρχαία γραμματεία "Κάθοδο των Δωριέων". Ήταν μια άποψη που επρόκειτο να καθιερωθεί επί δεκαετίες στην αιγαιακή προϊστορία.

Το έργο του Σλήμαν στην Τίρυνθα - το οποίο θεωρείται θεμελιώδες και, παρά τις όποιες σύγχρονες επιστημονικές ενστάσεις, το εφαλτήριο δυναμικών εξελίξεων στη μελέτη της ελληνικής προϊστορίας - ανέλαβε να συνεχίσει το Γερμανικό Αρχαιολογικό Ινστιτούτο Αθηνών στις αρχές του 20ού αιώνα (1905-1914 και 1926-1929) υπό τη διεύθυνση του Β. Ντσίτφελντ και αργότερα του Γκ.

Κάρο (Georg Karo), με συνεργάτες τον αρχιτέκτονα Κ. Μύλλερ (Kurt Müller) και τον Ε. Σούλτσε (H. Sulze). Στο διάστημα αυτό διεξήχθησαν διάφορες έρευνες - κυρίως χρονολόγησης - στο ανακτόρο, το νότιο τμήμα της ακρόπολης και τη μέση ακρόπολη, ενώ ερευνήθηκε ο θολωτός τάφος στον Προφήτη Ηλία και το μυκηναϊκό νεκροταφείο. Οι Μύλλερ και Σούλτσε αποσαφήνισαν την οικοδομική εξέλιξη της ακρόπολης και διέκριναν τρεις κύριες φάσεις. Στη δεκαετία του 1950 την έρευνα συνέχισε η Ελληνική Αρχαιολογική Υπηρεσία υπό τη διεύθυνση του εφόρου Αρχαιοτήτων Νικολάου Βερδελή, ο οποίος πραγματοποίησε έρευνες στην επίχωση μπροστά από το δυτικό τμήμα της ακρόπολης και προέβη σε εκτεταμένες αναστηλώσεις στην πλευρά αυτή του τείχους, αποκαθιστώντας έτσι την αρχική όψη της οχύρωσης. Το 1967 το Γερμανικό Αρχαιολογικό Ινστιτούτο επέστρεψε στην Τίρυνθα και, υπό τη διεύθυνση του Ο. Γιάντσεν (Ulf Jantzen) και στη συνέχεια του Γ. Σέφερ (Jorg Schäfer), επικέντρωσε τις επιστημονικές εργασίες του (1967-1974) στην καταγραφή υλικού και τη μελέτη της κάτω ακρόπολης και της πόλης στα δυτικά της. Οι έρευνες του επόμενου Γερμανού διευθυντή, Κλάους Κίλιαν (Klaus Kilian, 1975-1986), το 1978 στα βορειοδυτικά έξω από την ακρόπολη, έφεραν στο φως σημαντικά αρχιτεκτονικά λείψανα, επιβεβαιώνοντας παλαιότερες υποθέσεις για την ύπαρξη εκεί ενός μεγάλου οικισμού, οργανωμένου σε οικοδομικά τετράγωνα, ο οποίος χρονολογήθηκε στα χρόνια μετά την καταστροφή του ανακτόρου. Επίσης, ο Κ. Κίλιαν προχώρησε σε σημαντικότερες έρευνες που αποσαφήνισαν το οικιστικό σύστημα της Υστερης Εποχής του Χαλκού στην κάτω ακρόπολη, διακρίνοντας, όπου ήταν εφικτό, αρχιτεκτονικά λείψανα της Πρώιμης Εποχής του Χαλκού, των αρχαιότερων ανακτορικών περιόδων της Μυκηναϊκής Εποχής, καθώς και της περιόδου μετά την καταστροφή του ανακτόρου.

Τα συμπεράσματα της πολυετούς επιστημονικής έρευνας στην Τίρυνθα έχουν οδηγήσει σε σημαντικό βαθμό στην ανασύνθεση του παρελθόντος του χώρου¹⁶. Τα ερείπια ορθώνονται πάνω σε ένα χαμηλό βραχώδες λόφο, ύψους 18 μ., μήκους 300 μ. περίπου και πλάτους που κυμαίνεται από 45 έως 100 μ. Το συνολικό εμβαδόν της τειχιωμένης επιφάνειας ανέρχεται στα 20.000 τ.μ. (20 στρέμματα). Το περιβάλλον της Τίρυνθας έχει αλλάξει αρκετά από την Εποχή του Χαλκού. Τότε η θάλασσα απείχε μόνο 1 χλμ. από τα τείχη της ακρόπολης και ένα μικρό ρέμα έρρεε νότια αυτής. Οι συνεχείς επιχώσεις στην περιοχή νότια της ακρόπολης είχαν ως αποτέλεσμα να προκληθούν εκτεταμένες πλημμύρες στο β' ήμισυ του 13ου αιώνα π.Χ., οι οποίες πρέπει να συνδυασθούν με τις καταστροφές που προκάλεσε ο καταστρεπτικός σεισμός στο τέλος του αιώνα. Αξίζει να αναφέρουμε ότι ανάμεσα στα ζώα που ζούσαν τότε στην περιοχή της Τίρυνθας, ήταν το λιοντάρι, το οποίο είναι εξακριβωμένο ανασκαφικά¹⁷.

Στην Πρώμη Εποχή του Χαλκού (3η χιλιετία: 2800-2000 π.Χ.) τα αρχιτεκτονικά λείψανα μαρτυρούν πως η Τίρυνθα υπήρξε μεγάλο κέντρο, του οποίου η ανάδειξη δεν κατέστη δυνατή σήμερα, λόγω της ύπαρξης του υπερκείμενου ανακτόρου επάνω στην ακρόπολη¹⁸. Εντούτοις είμαστε σε θέση να ανασυστήσουμε τον πρωτοελλαδικό οικισμό (ΠΕ II και ΠΕ III) που βρισκόταν στη θέση του μεταγενέστερου ανακτόρου. Μεγάλα συγκροτήματα οικιών αναπτύσσονταν επάνω στις πλαγιές του λόφου (στην κάτω ακρόπολη) και στην περιοχή της κάτω πόλης¹⁹. Αυτός ο οικισμός της Πρωτοελλαδικής II (Τίρυνθα Α) περιελάμβανε, εκτός από τα οικοδομικά λείψανα που αναφέρθηκαν, και ένα πελώριο κυκλικό οικοδόμημα (διαμέτρου 27,70 - 27,90 μ.), στην κορυφή του νότιου εξάρματος της άνω ακρόπολης, κάτω από τα υπερκείμενα μυκηναϊκά μέγαρα και από τμήμα της κεντρικής αυλής. Το περίκεντρο αυτό οικοδόμημα (χρονολογούμενο στην ύστερη φάση της Πρωτοελλαδικής II: 2400-2300 π.Χ.²⁰) αποτελείτο από ομόκεντρους κύκλους, κατασκευασμένους από ωμές και ψημένες πλίνθους, και από ανάλογους διαδρόμους κυκλοφορίας, ενώ ο εξωτερικός τοίχος εδράζεται σε λιθόκτιστο θεμέλιο και έχει τη μορφή οδοντωτού προμαχώνα. Η ιδιαίτερα ενισχυμένη κατασκευή του δικαιολογεί ένα μεγάλο ύψος - είχε δύο ορόφους - και αποκαλύπτει μια προχωρημένη εμπειρική γνώση²¹. Αν και η χρήση του παραμένει αινιγματική (οχυρωμένο ανάκτορο, μνημειώδες ταφικό κτίσμα ή ιερό;), το κτήριο προβάλλει στο υψηλότερο σημείο του πρωτοελλαδικού οικισμού, του οποίου φαίνεται πως αποτελούσε το διοικητικό κέντρο²². Ανάμεσα στα ευρήματα του πρωτοελλαδικού II οικισμού είναι τα θαυμάσια λεμβοειδή εμβληματοδοχεία ("σαλτιέρες"), γεγονός που υποδηλώνει πως ίσως ο τύπος αυτός αγγείου είναι ελλαδικής και όχι κρητικής προέλευσης. Λείψανα από τα οικοδομήματα του οικισμού της επόμενης φάσης (Τίρυνθα Β), δηλαδή της τελευταίας φάσης της Πρωτοελλαδικής Εποχής (ΠΕ III), εντοπίστηκαν επίσης στην κάτω ακρόπολη: πρόκειται για οικίες αφιδωτές, με λίθινα θεμέλια και πλίνθινη ανωδομή. Ο πρωτοελλαδικός οικισμός και το περίκεντρο κτήριο φαίνεται πως καταστράφηκαν από πυρκαϊά, περί το 2000 π.Χ.

Ο λόφος συνέχισε να κατοικείται και κατά την επόμενη περίοδο, τη Μεσοελλαδική (2000-1600 π.Χ.), αλλά ιδιαίτερη αμμή γνώρισε κατά τα μυκηναϊκά χρόνια, στην Υστερη Εποχή του Χαλκού (Υστεροελλαδική Εποχή, 1600-1050 π.Χ.) και κυρίως τον 13ο αιώνα π.Χ. Η Τίρυνθα, είναι, μαζί με τις Μυκήνες, την Αθήνα, τη Θήβα και την Πύλο, ένα από τα πέντε ανάκτορα που έχουν ανακαλυφθεί. Ολα άρχισαν να οικοδομούνται, όταν πλέον η Ελλάδα είχε αποκτήσει αρκετό πληθυσμό και σταθερότητα. Θα λέγαμε ότι η παρουσία τους δηλώνει την έναρξη μιας νέας εποχής, κατά την οποία δεν υπήρχε η έντονη αντίθεση ανάμεσα σε μια χρυσοφόρα αριστοκρατία και ένα ανώνυμο πλή-

θος που δύσκολα ανιχνεύεται αρχαιολογικά (περίοδος Λακκοειδών Τάφων), αλλά η ανάπτυξη μιας νέας τάξης επαγγελματιών, βιοτεχνών και εμπόρων, η οποία κατάφερε να στηρίξει αποτελεσματικά τους τοπικούς ηγεμόνες, ώστε να ισοχρησιμοποιηθούν και να εδραιωθούν κάτω από διαφορετικούς οικονομικούς όρους²³. Επομένως, τα ανάκτορα, και η Τίρυνθα βέβαια, αποτέλεσαν πιθανότατα "πυρήνες συγκεντρωτικών αγροτικών κοινοτήτων" που, κρατώντας ζωνή την παλαιά δυναστική παράδοση των Λακκοειδών Τάφων, δημιούργησαν ένα γόνιμο πλέγμα δραστηριοτήτων, εμπορικών και βιοτεχνικών.

Τα τείχη και τα λείψανα των οικοδομημάτων που αντικρίζει ο σημερινός επισκέπτης της

Η εξέλιξη των οικοδομικών φάσεων της ακρόπολης της Τίρυνθας κατά την Εποχή του Χαλκού:

α. Πρωτοελλαδική II-III (2600-2000 π.Χ.).

β. Υστεροελλαδική IIIA1 (α' τέταρτο 14ου αιώνα π.Χ. = 1370 π.Χ.).

γ. Υστεροελλαδική IIIB1 (τέλη 14ου - α' ήμισυ 13ου αιώνα π.Χ. = 1320-1250 π.Χ.).

δ. Υστεροελλαδική IIIB2 (β' ήμισυ 13ου αιώνα π.Χ. = 1250-1200 π.Χ.).

ε. Υστεροελλαδική IIIG' (1200 - 1050 π.Χ.).

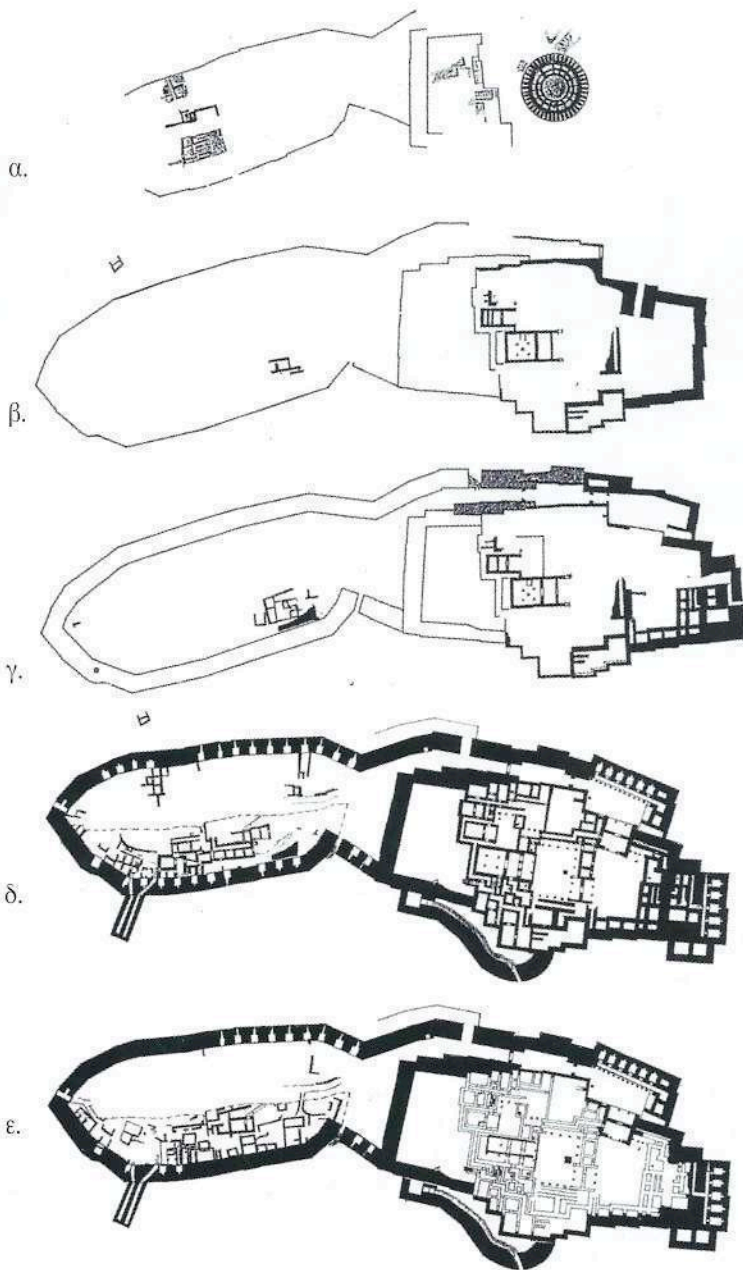



Ζωγραφική αναπαράσταση της ακρόπολης της Τίρυνθας από ανατολικά (Konstantinos Kontorlis, Mycenaean Civilization. Mycenae - Tiryns - Asine - Midea - Pylos, Athens 1985, p. 61).

Τίρυνθας, είναι αποτέλεσμα μιας μακράς εξελικτικής διαδικασίας που διήρκεσε τρεις αιώνες (από τον 14ο έως τον 12ο αιώνα π.Χ.). Η ακρόπολη της Τίρυνθας διακρίνεται, λοιπόν, σε τρεις φάσεις οικοδόμησης και θεωρείται τυπική, δεδομένου ότι παρουσιάζει όλα τα βασικά χαρακτηριστικά μιας μυκηναϊκής ακρόπολης: ίδρυση επάνω σε λόφο, οχύρωση, διάταξη των αρχιτεκτονημάτων γύρω από αυλή με πρότυλο, τριμερές μέγαρο με οριζόντιο δώμα. Ιδιαίτερα σε ό,τι αφορά το τείχος, αν και παρουσιάζει το τυπικό γνώρισμα των μυκηναϊκών τειχών, δηλαδή η διαδρομή του ορίζεται από τον σχηματισμό του φρυδιού του βραχώδους υψώματος, εντούτοις εδώ είναι φανερό μια προσπάθεια να δοθεί περισσότερη συστηματική και μελετημένη εμφάνιση, με την ανάλυση των καμπύλων επιφανειών σε ευθύγραμμα τμήματα. Ως αποτέλεσμα αυτού, είναι ο σχηματισμός προνοητών αγκώνων στα σημεία επαφής των επιμέρους τμημάτων των τειχών²⁴.

Χρυσό σφραγιστικό δακτυλίδι με παράσταση έθρονης θεάς και "δαίμονες", από τον "Θησαυρό της Τίρυνθας" (φωτ. X. Δασκαλοπούλου - I. Πατρικιάνος, στο Α. Παπαδημητρίου, Τίρυνς, εκδ. Εσπερος, Αθήνα 2001).



Η πρώτη ακρόπολη ιδρύθηκε στην Υστεροελλαδική IIIA1 φάση, η οποία καλύπτει το α' τέταρ-

το του 14ου αιώνα π.Χ. και αποτελεί μια "μεταβατική περίοδο" ανάμεσα στο στάδιο της διαμόρφωσης και αυτό της εγκαθίδρυσης ενός πραγματικού ανακτορικού μυκηναϊκού πολιτισμού²⁵. Πρόκειται για την περίοδο κατά την οποία σημειώνεται μια αύξηση του πληθυσμού, εντατικοποίηση της γεωργικής παραγωγής (κυρίως σε δημητριακά, ελιές), της κτηνοτροφίας, οικονομική οργάνωση βασισμένη στην αποθήκευση, και κάνει την εμφάνισή της μια κοινωνία συγκεντρωτική και ιεραρχημένη. Η Τίρυνθα δείχνει να είναι πρωτοπόρος σε αυτή την προσπάθεια. Η πρώτη ακρόπολη ανιχνεύθηκε ανασκαφικά στο ανώτερο πλάτωμα του μακρόστενου βραχώδους υψώματος, στο σημείο ακριβώς όπου αργότερα θα αναπτυχθεί το συγκρότημα του ανακτόρου. Αυτή η πρώτη ακρόπολη, έκτασης επτά περίπου στρεμμάτων, είχε ακανόνιστο σχήμα και περιβαλλόταν με ισχυρό τείχος κτισμένο από μεγάλους διαλεγμένους ή πελεκημένους γκριζούς ασβεστολίθους. Η πρόσβαση σε αυτή καθίστατο δυνατή στην ανατολική πλευρά μέσω μιας πύλης, η οποία ενισχύθηκε με δύο τετράγωνους πύργους.

Για 100 χρόνια περίπου η ακρόπολη της Τίρυνθας έμεινε απαράλλακτη, έως ότου στην Υστεροελλαδική IIIB1 φάση, στα τέλη του 14ου με αρχές του 13ου αιώνα π.Χ., το ανάκτορο επεκτάθηκε, λαμβάνοντας την οριστική του μορφή, ενώ μια πρώτη οχύρωση περιέβαλε τα κτήρια της κάτω ακρόπολης. Κατά την περίοδο αυτή σημειώθηκε αύξηση των οικισμών σε όλη τη μυκηναϊκή Ελλάδα, ενώ σημαντικές οικοδομικές αλλαγές συντελέστηκαν και στα υπόλοιπα μυκηναϊκά ανάκτορα, στις Μυκήνες, την Πύλο, τη Θήβα, και οικοδομείται ο Γλας. Στην Τίρυνθα η ακρόπολη έλαβε ακόμη πιο εντυπωσιακή μορφή και διπλασιάστηκε σε μέγεθος. Καθώς οι ανάγκες είχαν αυξηθεί και απαιτούσαν περισσότερους χώρους για την αποτελεσματικότερη οργάνωση του ανακτόρου ως κέντρου της οικονομικής δραστηριότητας της περιοχής, συντελέστηκαν εκτεταμένες αλλαγές κυρίως στη βόρεια και νότια πλευρά.

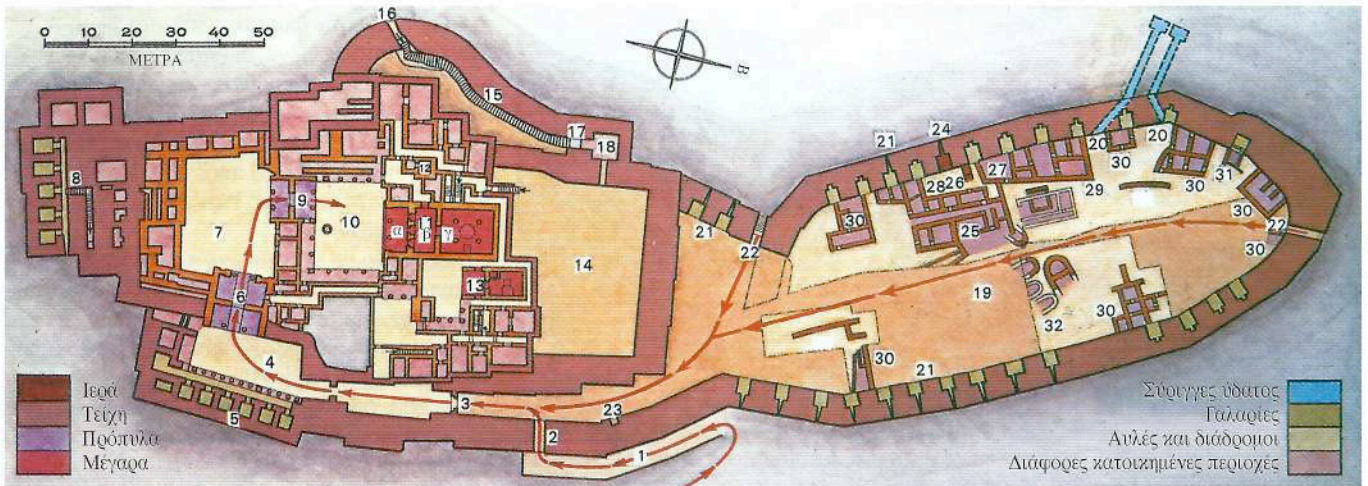

Στη νότια πλευρά δημιουργήθηκε ένας προμαχώνας με την προσθήκη ενός ισχυρού τείχους σχήματος Π, το εσωτερικό του οποίου διαμορφώθηκε σε σειρά μικρών αποθηκευτικών χώρων [αφ.8*]. Η οχύρωση επεκτάθηκε και προς βορρά, σχηματίζοντας τη λεγόμενη μέση ακρόπολη [αφ.14]. Σημαντικές αλλαγές πραγματοποιήθηκαν και στην ανατολική πλευρά, όπου διασκευάστηκε η κυρία είσοδος προς την ακρόπολη. Κατ' αρχάς κατασκευάστηκε ένα μεγάλο άνδρηο έξω από το πρόπυλο της πρώτης ακρόπολης, το οποίο τειχίστηκε περιμετρικά σχηματίζοντας έτσι μια αυλή [αφ.4]. Στο βόρειο άκρο της αυλής αυτής τοποθετήθηκε μια κύρια εξωτερική διπλή πύλη (αποτελούμενη από δύο διαδοχικές πύλες που περιέκλειαν έναν μικρό χώρο), η οποία έκλεινε με ξύλινα θυρόφυλλα. Για την πρόσβαση στην πύλη αυτή χρησιμοποιήθηκε το άνδρηο της πρώτης φάσης, οι παρειές του οποίου πλαισιώθηκαν τώρα με δύο ισχυρότατα τείχη-σκέλη. Στη βορειοδυτική πλευρά της μέσης ακρόπολης οικοδομήθηκε ένας τετράγωνος πύργος [αφ.18], προκειμένου να ενισχυθεί στο σημείο αυτό το τείχος. Προς το τέλος της Υστεροελλαδικής ΙΙΒ1, στα μέσα δηλαδή του 13ου αιώνα π.Χ., μετατέθηκε προς βορρά η κύρια εξωτερική πύλη και διαμορφώθηκε με έναν τρόπο που θα θύμιζε πολύ την Πύλη των Λεόντων στις Μυκήνες [αφ.3]. Πρόκειται μάλλον για την τελευταία προσθήκη του δεύτερου ανακτόρου, λίγο πριν από την καταστροφή του, περί το 1250 π.Χ.

Στην Υστεροελλαδική ΙΙΒ2, στο β' ήμισυ του 13ου αιώνα π.Χ., χρονολογείται η τρίτη και τελευταία οικοδομική φάση της μυκηναϊκής Τίρυνθας, οπότε η ακρόπολη έλαβε τη μορφή που αντικρίζει ο σημερινός επισκέπτης. Τα βασικά χαρακτηριστικά αυτής της ανοικοδόμησης ήταν ο διπλασιασμός της έκτασης της ακρόπολης, η εξασφάλιση της ύδρευσης, ο πολλαπλασιασμός των αποθηκευτικών χώρων και, τέλος, η συμπλήρωση των οχυρώσεων σε τέτοιο βαθμό, ώστε να καταστεί η ακρόπολη εντελώς απόρρητη²⁶. Η κάτω ακρόπολη οχυρώθηκε

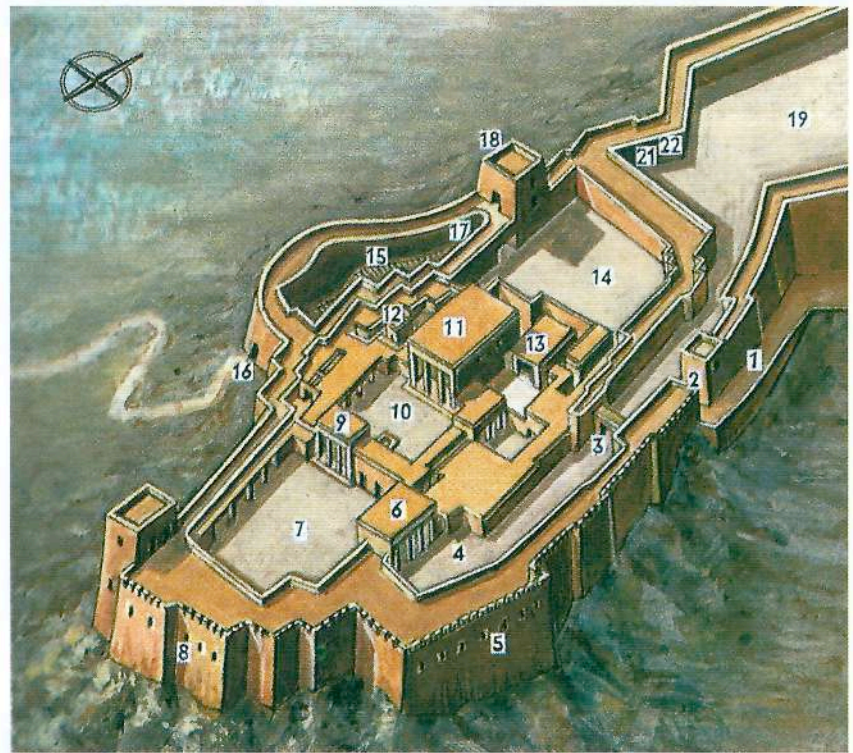

με ένα ισχυρότατο κυκλώπειο τείχος, το οποίο σε ορισμένα σημεία έχει πάχος 7 μ., και κτίστηκαν με τον εκφορικό τρόπο²⁷ σύριγγες που οδηγούσαν στις υπόγειες δεξαμενές, ανοιγμένες στον φυσικό βράχο. Ο οχυρωματικός περίβολος της κάτω ακρόπολης δεν είχε ρόλο καταφυγίου - όπως είχε υποστηριχθεί παλαιότερα -, αλλά περιέκλειε οικιστικά σύνολα σε ανδηρωτά επίπεδα. Σε ένα από τα κτήρια αυτά ανακαλύφθηκαν πινακίδες σε Γραμμική Β γραφή, αποδεικνύοντας έτσι τη στενή σχέση της κάτω ακρόπολης με το ανάκτορο. Στην ανατολική πλευρά ενισχύθηκε ακόμη περισσότερο το τείχος, και στο σημείο αυτό μετατέθηκε η εξωτερική είσοδος-πύλη, η οποία ήταν προσιτή από ένα κεκλιμένο επίπεδο (ράμπα). Στη νότια εξωτερική πλευρά, εκεί όπου στην προηγούμενη φάση είχε οικοδομηθεί το τείχος Π, και στην ανατολική εξωτερική

Γενική κάτοψη (επάνω) του ανακτόρου της Τίρυνθας και προοπτική αναπαράσταση (κάτω) της άνω ακρόπολης (Konstantinos Kontorlis, Mycenaean Civilization. Mycenae - Tiryns - Asine - Midea - Pylos, Athens 1985, p. 62).

* Οι αριθμοί στις αγκύλες παραπέμπουν στον χάρτη της παρούσας σελίδας.



Τμήμα του τείχους της ακρόπολης της Τίρυνθας από την πρώτη οικοδομική φάση (14ος αιώνας π.Χ.) στη νοτιοανατολική πλευρά (φωτ. Χ. Δασκαλοπούλου - Ι. Πατρικιάνος, στο Α. Παπαδημητρίου, Τίρυνς, εκδ. Εσπερος, Αθήνα 2001).



Τμήμα του τείχους της ακρόπολης της Τίρυνθας από τη δεύτερη οικοδομική φάση (13ος αιώνας π.Χ.), βόρεια της κύριας πύλης (φωτ. Χ. Δασκαλοπούλου - Ι. Πατρικιάνος, στο Α. Παπαδημητρίου, Τίρυνς, εκδ. Εσπερος, Αθήνα 2001).

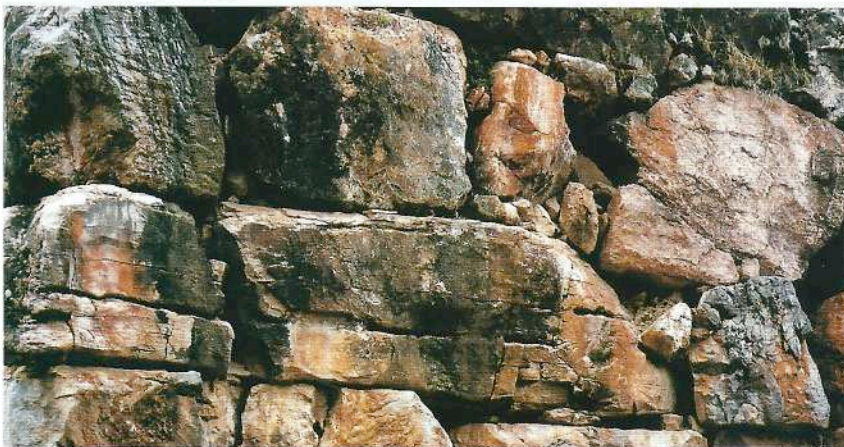

Τμήμα του τείχους της ακρόπολης της Τίρυνθας από την τρίτη οικοδομική φάση (τέλη 13ου αιώνα π.Χ.), από το κεκλιμένο επίπεδο (αναβάθρα) της εισόδου (φωτ. Α. Γαρουνφαλής, 2001).

πλευρά (μπροστά από το μεγάλο άνδηρο) κατασκευάστηκαν αποθήκες, οι οποίες καθίστατο προσιτές μέσα από οξυκόρυφες γαλαρίες, κτισμένες κατά τον εκφορικό τρόπο. Στη δυτική πλευρά της ακρόπολης κατασκευάστηκε μια κλιμακωτή κάθοδος (από τον ΒΔ πύργο προς την πεδιάδα), η οποία προστατεύθηκε από έναν ισχυρότατο δρεπανοειδή προμαχώνα.

Σύμφωνα με την ομηρική παράδοση, η Τίρυνθα ανήκε στο βασίλειο του Διομήδη, ο οποίος ωστόσο είχε ως κύρια έδρα του το Αργος²⁸. Ένα οδικό δίκτυο ένωσε την ακρόπολη με τα άλλα μυκηναϊκά κέντρα της Αργολίδας. Αν κάποιος ήθελε να επισκεφθεί την ακρόπολη της Τίρυνθας, στα τέλη του 13ου αιώνα π.Χ., θα έπρεπε να την προσεγγίσει από την ανατολική πλευρά, όπου βρισκόταν η μνημειώδης κυρία είσοδος. Με τα μεγάλα κυκλώπεια τείχη της ατέραια και με τους πύργους της να ορθώνονται υπερήφανα προς τον ουρανό, είναι βέβαιο ότι θα προσήλωνε και θα μαγνητίζει τη φαντασία του ταξιδιώτη. Ολο το μεγαλείο των Μυκηναίων αρχόντων στεκόταν συμβολικά σχεδόν πετρωμένο σε εκείνο το γιγαντιαίο λιθίνο παραπέτασμα, που έκρυβε φιλόποπτα τον πλούτο του από τον έξω κόσμο. Οι ηλιαχτίδες της ανατολής με το πρώτο χάραμα θα έκαναν τα άλικα ασβεστολιθικά τείχη να φαίνονται - στην άμαθη ανθρώπινη ματιά - σχεδόν μπρούντζινα, και το κάστρο ως έργο κάποιου θεού της φωτιάς. Ποιος θα τολμούσε πράγματι να απειλήσει ένα τέτοιο βασίλειο; Ο επισκέπτης, προκειμένου να πλησιάσει την πύλη, έπρεπε να ανέβει έναν ανηφορικό δρόμο, ένα κεκλιμένο επίπεδο (αναβάθρα), μήκους 47 μ. (σήμερα σώζεται σε μήκος 20 μ.) και πλάτους 4,70 μ., κτισμένο κατά μήκος του εξωτερικού ανατολικού τείχους [αφ. 1]²⁹. Αμέσως μετά περνούσε στο εσωτερικό μέσω της μεγάλης πύλης, η οποία έκλεινε με μια ξύλινη θύρα [αφ. 2]. Από τη διοδο αυτή οδηγείτο σε έναν στενό και βαθύ διάδρομο, ο οποίος προς βορρά κατέληγε στην κάτω ακρόπολη και προς νότο στην άνω ακρόπολη και τα ανακτορικά διαμερίσματα. Αν σκόπευε να κατευθυνθεί προς το ανάκτορο, θα έπρεπε να διασχίσει μια δεύτερη πύλη [αφ. 3], παρόμοια με την Πύλη των Λεόντων στις Μυκήνες. Δύο παραστάδες που πατούσαν σε ένα τεράστιο μονολιθικό κατώφλι (πλάτους 1,45 μ. και μήκους άνω των 4 μ.), στήριζαν μέσω ενός υπερθύρου ένα ανακουφιστικό τρίγωνο (δυστυχώς, τα δύο τελευταία δεν σώζονται σήμερα). Την πύλη έφραζαν δύο ξύλινα θυρόφυλλα, τα οποία ανοιγόκλειναν με στρόφιγγες που ήταν στηριγμένες σε υποδοχές στο κατώφλι και το υπέρθυρο. Ένα εγκάρσιο ξύλινο δοκάρι εσωτερικά κρατούσε τα θυρόφυλλα κλειστά. Η όλη κατασκευή της πύλης, με τις θεόρατες πυργοειδείς κατασκευές εκατέρωθεν, στο σημείο αυτό των τειχών είναι τυπική στη μυκηναϊκή οχυρωματική τέχνη. Αμέσως μετά την πύλη αυτή, συναντούσε έναν (πιθανότατα) σκεπασμένο στενό διάδρομο, ο οποίος οδηγούσε σε άλλη μία πύλη, απομεινάρι της δεύτερης οικοδομικής φάσης της α-

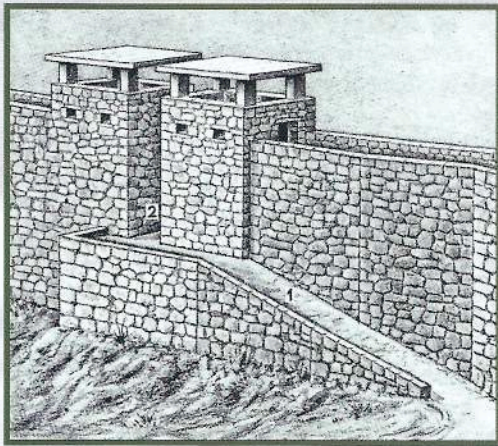

Αναπαράσταση του κεκλιμένου επιπέδου με την εξωτερική πύλη και τους πύργους (Konstantinos Kontorlis, Mycenaean Civilization. Mycenae - Tiryns - Asine - Midea - Pylos, Athens 1985, p. 61).

Το μεγάλο κεκλιμένο επίπεδο (αναβάθρα) με τη σύγχρονη συμπλήρωση [αφ.1 στο σχέδιο] (φωτ. Δ. Γαρονφαλής, 2001).



Αναπαράσταση της κύριας πύλης της Τίρυνθας κατά μίμηση της Πύλης των Λεόντων στις Μυκήνες (Konstantinos Kontorlis, Mycenaean Civilization. Mycenae - Tiryns - Asine - Midea - Pylos, Athens 1985, p. 63).

Η κύρια πύλη [αφ. 3] της ακρόπολης της Τίρυνθας (φωτ. Δ. Γαρουφαλής, 2001).

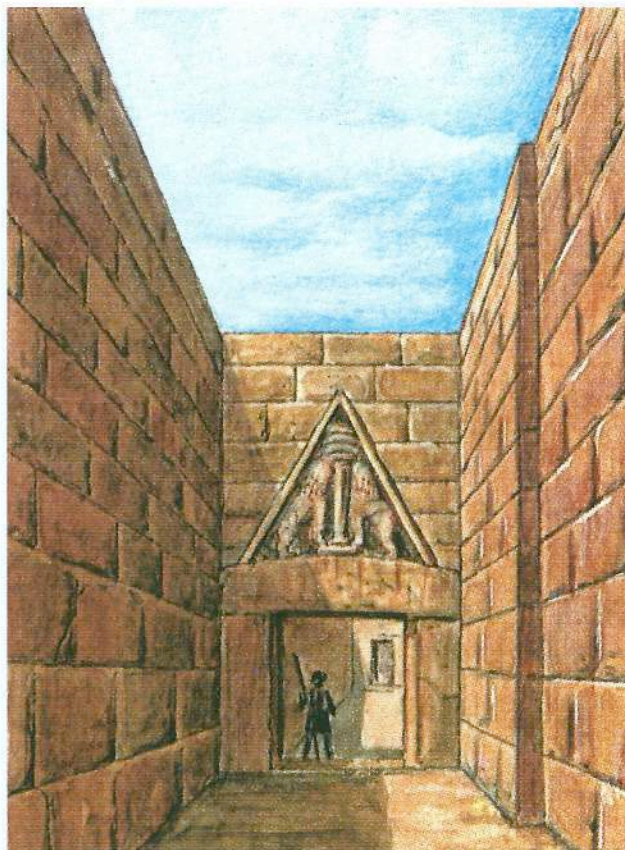

ακρόπολης, αλλά σε πλήρη λειτουργία ακόμη. Σε όλη τη διαδρομή εννοείται ότι υπήρχαν οπλισμένοι φρουροί που ήλεγχαν τους εισερχομένους τόσο προς το ανάκτορο [αφ. 11], όσο και προς τις μεγάλες αποθήκες με τις οξυκόρυφες γαλαρίες [αφ. 5 και 8].

Είναι ενδιαφέρον, ωστόσο, να συγκρίνουμε αυτές τις οξυκόρυφες γαλαρίες της Τίρυνθας με τη μεγαλύτερη γαλαρία που περνούσε κάτω από το νότιο ανάχωμα των οχυρώσεων και η οποία κατέληγε σε μια έξοδο διαφυγής στο κάτω μέρος της πλαγιάς έξω από τα τείχη της πρωτεύουσας των Χετταίων, Χαττούσας. Αν μάλιστα θυμηθούμε τη διαμόρφωση της πύλης της Χαττούσας, με τους περσικούς λέοντες σμιλεμένους στις μονολιθικές παραστάδες, και τη συγκρίνουμε με την Πύλη των Λεόντων στις Μυκήνες, αλλά και την κύρια πύλη της Τίρυνθας, τότε μπορούμε να διακρίνουμε κάποιο είδος επαφής ανάμεσα στους δύο κόσμους. Αλλά και οι ίδιοι οι "Λύκιοι" Κύκλωπες, που ήλθαν από τη Λυκία για να οικοδομήσουν την Τίρυνθα, ίσως αποτελούν μια ανάμνηση των περιφημων θαλασσινών Λούκα, οι οποίοι συνδέονται στενά με την ιστορία των Χετταίων - θα μπορούσε ακόμη να ήταν οι Λυκάονες, που κατοικούσαν ακόμη πιο κοντά στο υψίπεδο της Μικράς Ασίας, στην κοιτίδα των Χετταίων³⁰. Είναι γνωστό, άλλωστε, ότι οι Μυκηναίοι της Μιλήτου είχαν επα-



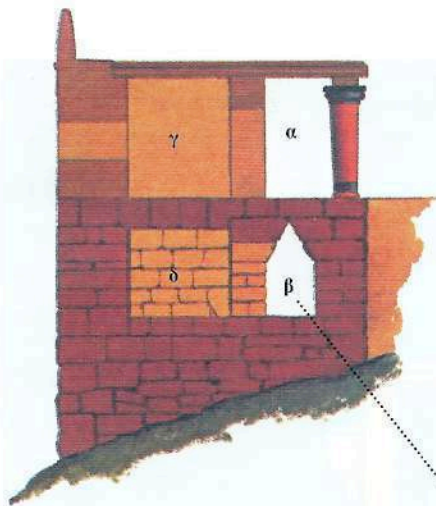

φές με τους Χετταίους και τους Λούκα.

Οποιοι, λοιπόν, περνούσε με επιτυχία τον έλεγχο, θα έφθανε πλέον σε ένα, τραπεζοειδούς σχήματος, προαύλιο [αφ. 4], το οποίο στην ανατολική του πλευρά (αριστερά για τον επισκέπτη) έβλεπε σε μια ανοικτή υπόστυλη στοά με 12 κίονες, επάνω ακριβώς από τη θολωτή γαλαρία [αφ. 5], έχοντας μάλιστα επτά, ισάριθμα με τη γαλαρία, μικρά τετράγωνα δωμάτια. Εκείνος, όμως, που επιθυμούσε να κατευθυνθεί στο ανάκτορο, έπρεπε να στραφεί προς τα δυτικά και να διασχίσει το μεγάλο πρόπυλο της ακρόπολης [αφ. 6]. Το μνημειώδες πρόπυλο είχε σχήμα πλάγιου Η και διαμόρφωνε δύο βαθιές στοές δικιόνιες "εν παραστάσι" (δηλαδή, οι δύο μακροί πλευρικοί τοίχοι κατέληγαν σε παραστάδες εκατέρωθεν έχοντας στις προσόψεις τους από δύο κίονες). Την πύλη έκλειναν δύο θυροφύλλα, αποτελώντας άλλον έναν φραγμό προς τον κόσμο των βασιλικών διαμερισμάτων. Ο επισκέπτης, εντυπωσιασμένος, περνούσε μέσα από αυτό το μεγαλοπρεπές πρόπυλο και έφθανε σε μια μεγάλη ανοικτή αυλή [αφ. 7]. Προσπερνώντας τους διάφορους βοηθητικούς και αποθηκευτικούς χώρους που αναπτύσσονταν στα νότια της αυλής [αφ. 8], κατευθύνονταν δεξιά προς την κεντρική αυλή του ανακτόρου μέσω ενός παρόμοιου, αλλά μικρότερου εσωτερικού προπύλου [αφ. 9]. Από το εσωτερικό ήδη του προπύλου, ο επισκέπτης αντίκριζε αμέσως την κεντρική αυλή [αφ. 10], με το μέγαρο του ανακτόρου στο βάθος (προς βορρά). Κίονες με στοές περιέβαλλαν την αυλή στις τρεις πλευρές της, προσφέροντας κατάλυμα από τον ήλιο ή τη βροχή στους ενοίκους και τους επισκέπτες του βασιλείου - ακριβώς δεξιά του μικρού προπύλου (στα νότια της κεντρικής αυλής) υπάρχει ο βωμός, αναπόσπαστο στοιχείο του μνημειώδους ανακτόρου³¹.

Ο επισκέπτης έφθανε, επιτέλους, ενώπιον του μεγάρου [αφ. 11α,β,γ], του σημαντικότερου οικοδομήματος της ακρόπολης. Εδώ βρισκόταν η αίθουσα του θρόνου του άνακτα, διοικητικό και οικονομικό κέντρο του βασιλείου της Τίρυνθας. Οι Μυκηναίοι άρχοντες της ακρόπολης είχαν μεριμνήσει να προσδώσουν κάθε μεγαλοπρέπεια στους χώρους του οικοδομήματος, το οποίο τόσο στη χω-

ροταξική του ανάπτυξη, όσο και στη διαμόρφωση της πρόσοψης, αποτελεί ένα τυπικό μνημειώδες μέγαρο. Ανεβαίνοντας δύο λίθινες βαθμίδες (από γκρίζο αμμόλιθο και ερυθρό ασβεστόλιθο) και περνώντας ανάμεσα από τους δύο ξύλινους κίονες³² της πρόσοψης, ο επισκέπτης βρισκόταν στον πρώτο χώρο του μεγάρου: την αίθουσα [αφ. 11α], όπως ονομάζεται στον Όμηρο, διότι καταναγάζεται από άπλετο φως (η εμπρόσθια πλευρά της οικίας που φωτίζεται από τον ήλιο)³³. Η αίθουσα (διαστάσεων 9,65 x 4,80 μ.) είχε στο δάπεδο ασβεστοκονίαμα με γραπτά διακοσμητικά θέματα, μέσα σε τετράγωνα πλαισιωμένα με ροζέτες. Οι τοίχοι ήταν διακοσμημένοι με τοιχογραφίες και στη βάση τους με σειρά αλαβάστρινων πλακών που έφεραν ανάγλυφη διακόσμηση τριγλύφων με ρόδακες και ανθήμια, έχοντας ένθετα κομμάτια από κύανο (γα-

Αναπαράσταση της ανατολικής γαλαρίας και της υπερκείμενης υπόστυλης στοάς: α. Υπόστυλη στοά, β. Γαλαρία [αφ. 5 στο σχέδιο], γ-δ. Δωμάτια (αναπαράσταση P. Connolly).

Η ανατολική γαλαρία της ακρόπολης της Τίρυνθας [αφ. 5 στο σχέδιο] (φωτ. Α. Γαρουφαλής, 2001).



Αναπαράσταση του μεγάλου μεγάρου [αρ. 11 α,β,γ στο σχέδιο] και της κεντρικής ανλής του ανακτόρου [αρ. 10] από τη δικιόνια στοά του μικρού προπύλου [αρ. 9], κατά τον H. Sulze.

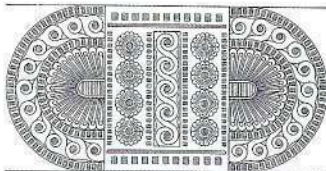

Σχέδιο των αλαβάστρινων πλακών, από την «αίθουσα» (προθάλαμο) του μεγάρου, οι οποίες έφεραν ανάγλυφη διακόσμηση τριγύφων με ρόδακες και ανθέμια.

Προοπτική αναπαράσταση του ανακτόρου της ακρόπολης της Τίρυνθας (Α. Παπαδημητρίου, Τίρυνθς, εκδ. Εστερως, Αθήνα 2001).

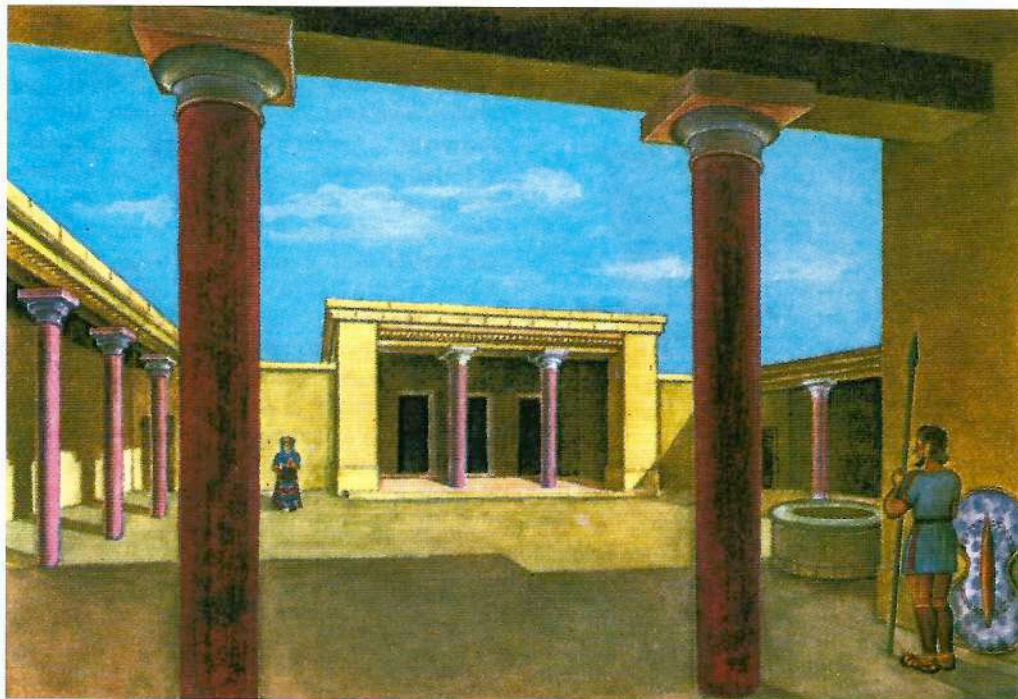

λάξια ναλόμαζα). Το διακοσμητικό αυτό θέμα, πολύ συνηθισμένο στη μυκηναϊκή αρχιτεκτονική³⁴, ίσως είναι αυτό που ο Ομηρος αποκαλεί «θριγκόν κυάνιο», όταν περιγράφει το ανάκτορο του Αλκινόου³⁵. Μέσα από τρεις δίφυλλες θύρες, με κατώφλια από αμυγδαλίτη λίθο, περνούσε κανείς από την αίθουσα σε έναν χώρο, ιδίων περίπου διαστάσεων και διακόσμησης, τον πρόδομο [αρ. 11β]. Κατά τη μαρτυρία των ομηρικών επών, στον πρόδομο μπορούσαν να κοιμηθούν οι ξένοι επισκέπτες του

βασιλιά. Μια μικρή μονόφυλλη θύρα, αριστερά, οδηγούσε στα δυτικά διαμερίσματα και το διαμέρισμα του λουτρού [αρ. 12]. Οι αρχέγονοι εθιμοτυπικοί κανόνες της ελληνικής φιλοξενίας, που τελούσαν υπό την προστασία του ξένιου Δία, επέβαλλαν, σύμφωνα και με τη μαρτυρία του Ομήρου, την περιποίηση του ξένου με την προσφορά λουτρού, πριν παρουσιασθεί στον βασιλιά. Το διαμέρισμα του λουτρού αποτελείτο από έναν προθάλαμο και το κυρίως δωμάτιο, το δάπεδο του οποίου συνίστατο από έναν μονολιθικό ασβεστολιθικό ογκόλιθο, βάρους 20 τόννων.

Μόλις ο ξένος έπαιρνε το λουτρό του, ήταν έτοιμος να παρουσιασθεί στον βασιλιά. Επέστρεφε στο μέγαρο και από μια μεγάλη θύρα, χωρίς θυρόφυλλα, στο μέσο της βόρειας πλευράς του προδόμου, εισερχόταν στον κυρίως χώρο του μεγάρου, στον δόμο [αρ. 11γ]. Αυτό που αντίκριζε ο επισκέπτης ήταν ένας χώρος απλός, αλλά επιβλητικός. Στο μέσο του, σχεδόν τετράγωνου, δωματίου (διαστάσεων 9,75 - 9,86 x 11,81 μ.) βρισκόταν μια κυκλική εστία, όπου ήταν αναμμένη μια φωτιά. Τέσσερις ξύλινοι κίονες στις άκρες της εστίας στήριζαν τη στέγη και το οπαίο, απ' όπου εξέρχονταν οι καπνοί. Τα αντιφεγγίσματα της φωτιάς και το λιγοστό φως, από τον φωταγωγό της στέγης περιμετρικά του οπαίου, "ζωντάνευαν" στο ημίφως του μεγάρου³⁶ τις μορφές επάνω στις ζωγραφισμένες παραστάσεις των τοίχων. Σηπής κυνηγιού, γυναικες σε άρματα και ποιμπές γυναικών συνέθεταν όλη τη λάμψη μιας ακμαίας και εκλεπτυσμένης ανακτορικής κοινωνίας. Το δάπεδο ήταν και εδώ στρωμένο με ασβεστοκονίαμα και έφερε ζωγραφισμένα τετράγωνα διάχωρα με παραστάσεις χταποδιών και δελφινιών. Η ματιά του επισκέπτη θα στρεφόταν, μηχανικά σχεδόν, προς τα δεξιά του

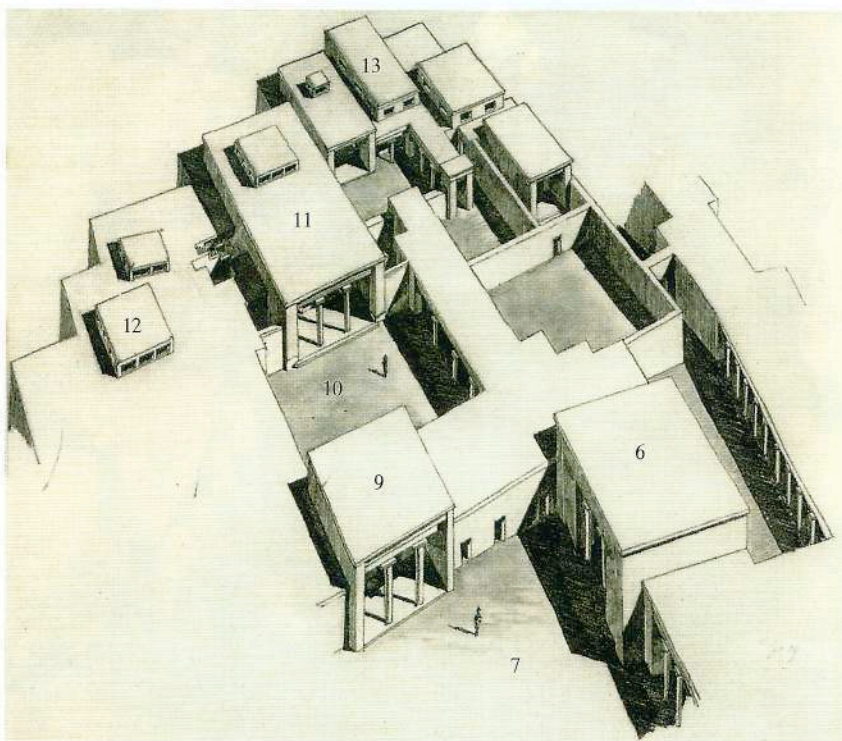

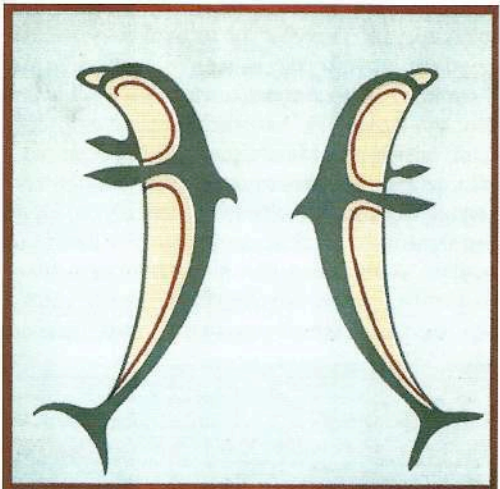
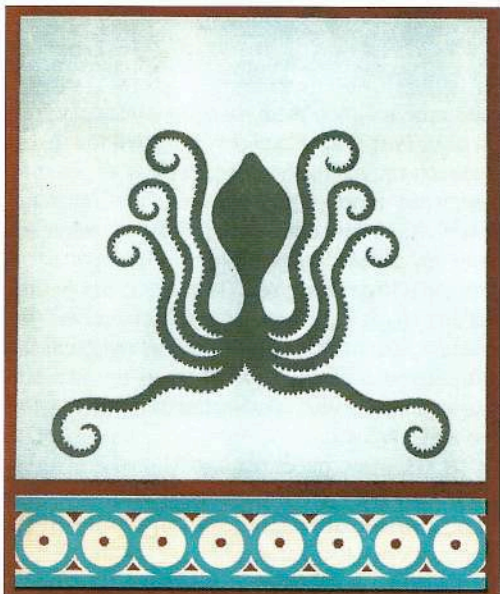

Παραστάσεις χταποδιού και ζεύγους δελφινιών από το δάπεδο του δόμου του μεγάλου μεγάρου (σχεδιαστική αναπαράσταση κατά τους G. Rodenwaldt και Π. Σούρτσο).

δοματίου, στο μέσο του ανατολικού τοίχου, όπου σε ένα χαμηλό τετράπλευρο βάθρο ήταν καθισμένος στον θρόνο του ο ηγεμόνας της Τίρυνθας, η ανώτατη αρχή της κοσμικής και της θρησκευτικής εξουσίας. Δεν επρόκειτο, όμως, για μια εξουσία "αρχαϊκών αετών", αλλά για την ενσάρκωση μιας ανακτορικής ιδεολογίας ενταγμένης στο αστικό περιβάλλον της Ελλάδας στην Υστερη Εποχή του Χαλκού. Από τον θρόνο δεν σώζεται σήμερα παρά μόνο το ίχνος της βάσης του, η οποία περιβαλλόταν στο δάπεδο από τρεις ζώνες διακοσμημένες με ροζέτες. Οι ζώνες αυτές χώριζαν νοερά τον θρόνο του μονάρχη από τον υπόλοιπο χώρο και τον αναβίβαζαν προοπτικά σε ένα ανώτερο επίπεδο. Εκεί, κοντά στην εστία και τον θρόνο του βασιλιά, θα μπορούσε να καθίσει ο ξένος και να συζητήσει μαζί του γευματίζοντας.

Από τα δυτικά διαμερίσματα και μέσω στενών διαδρόμων θα μπορούσε να οδηγηθεί είτε στα ανατολικά διαμερίσματα, όπου υπήρχε ένα μικρότερο μέγαρο [αφ. 13], είτε μέσω μιας κλίμακας καθόδου

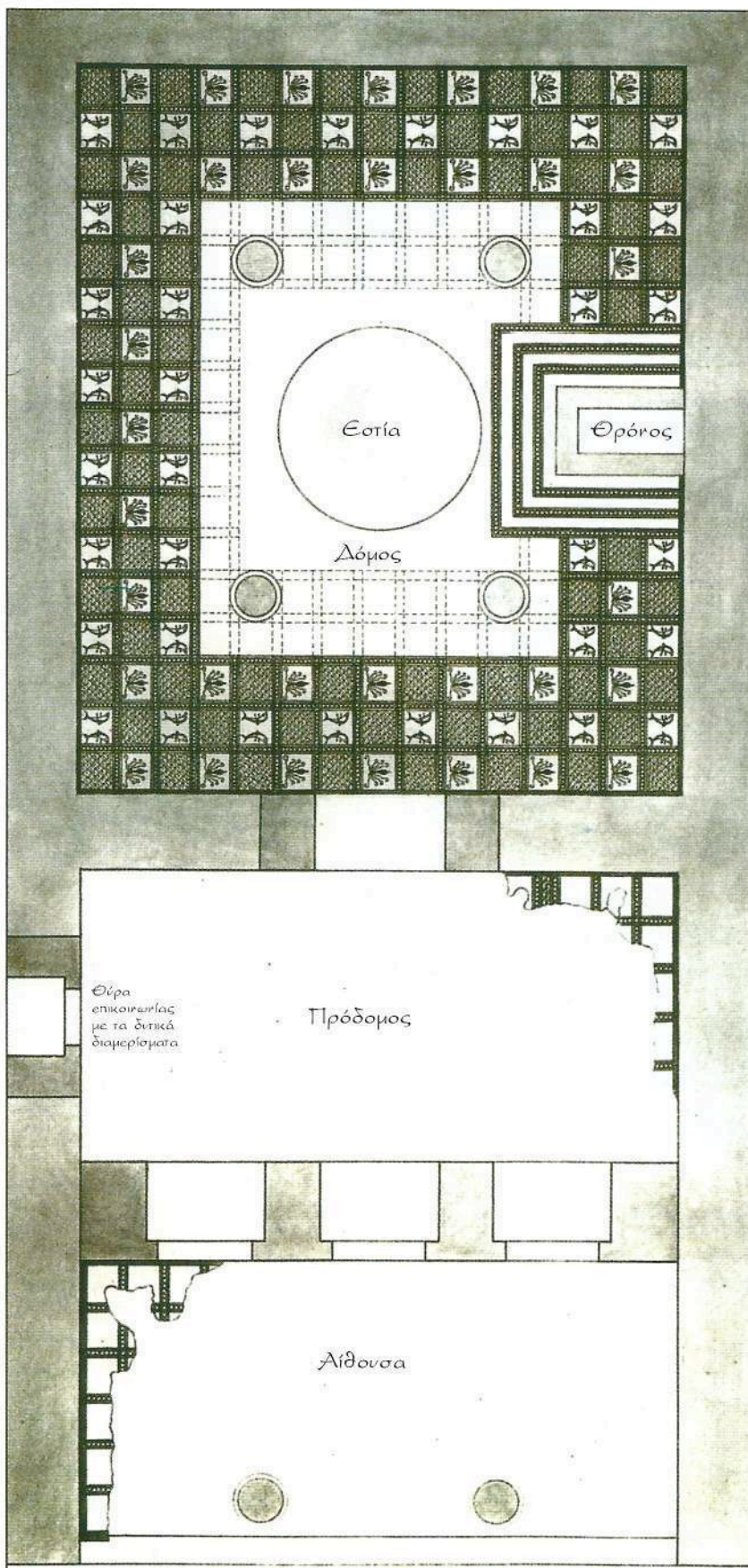

Σχεδιαστική αναπαράσταση του δαπέδου του μεγάλου μεγάρου του ανακτορίου της Τίρυνθας (της αίθουσας, του προδόμου και του δόμου), κατά τους G. Rodenwaldt και Π. Σούρτσο.

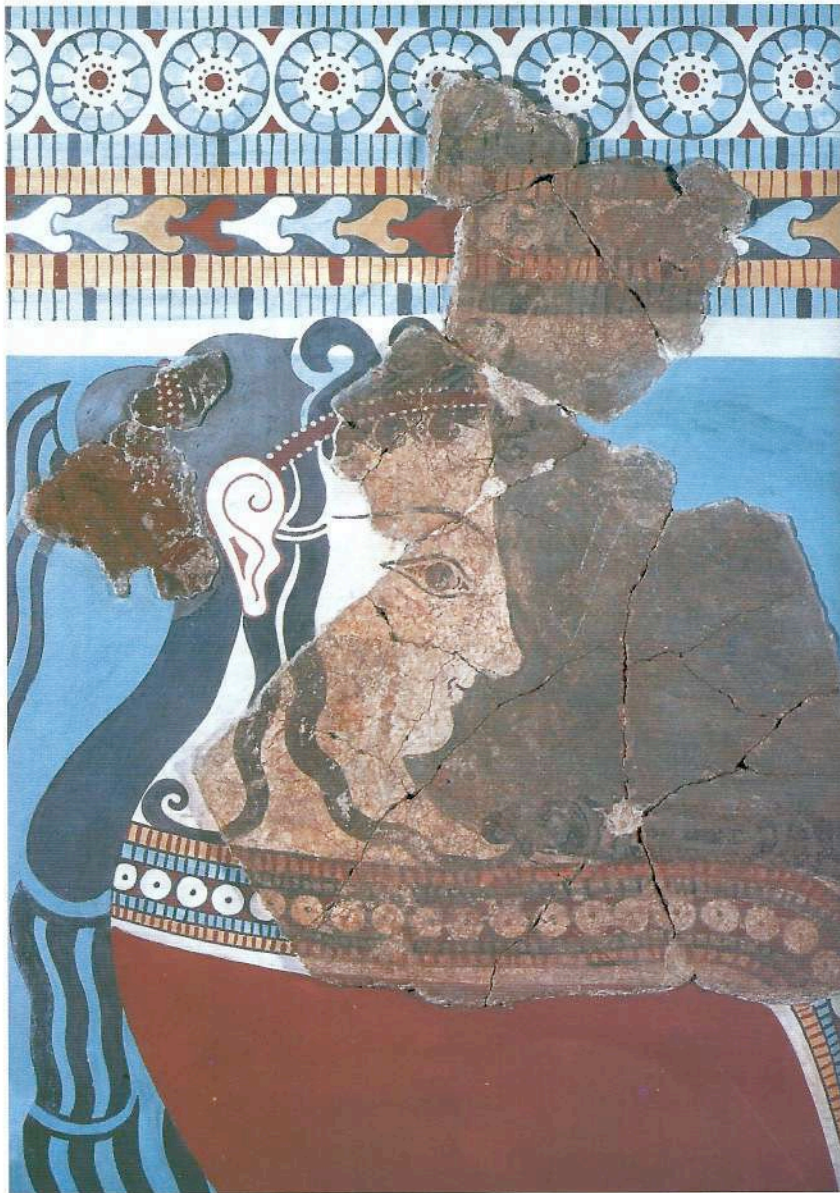

Η "κυρία με την πυξίδα" από τοιχογραφία του ανακτόρου της Τίρυνθας (και δεξιά σχεδιαστική αναπαράσταση κατά τους G. Rodenwaldt και E. Gillieron).

στη μέση ακρόπολη [αφ. 14]. Αν έφθανε στη μέση ακρόπολη, υπήρχε η δυνατότητα εξόδου από την ακρόπολη δια μέσου του ΒΔ πύργου [αφ. 18] και του μεγάλου κλιμακοστασίου [αφ. 15]. Στο σημείο αυτό συναντάται το πιο εντυπωσιακό δείγμα της στρατιωτικής αρχιτεκτονικής των Μυκηναίων. Ένας ισχυρότατος προμαχώνας, αποτελούμενος από ογκώδες δρεπανοειδές τείχος (πάχους 5 - 7 μ.) [αφ. 17], προστάτευε όλο το μήκος του μεγάλου κλιμακοστασίου, από τον ΒΔ πύργο μέχρι τις οδοντωτές προεξοχές του δυτικού τείχους της πρώτης περιόδου του ανακτόρου. Άξια μνείας είναι και η μικρή πυλίδα [αφ. 16] στην οποία κατέληγε το μεγάλο κλιμακοστάσιο, προσφέροντας άλλη μία είσοδο στην ακρόπολη. Ο κατά μήκος άξονας της πυλίδας δεν είναι ευθύγραμμος, αλλά γωνιώδης, και έχει τη μορφή ανώμαλης χοάνης, στραμμένης προς τα έξω. Αυτό αποτελεί μια ιδιαίτερα ευφυή επινόηση σε τακτικό επίπεδο, δεδομένου ότι οι επι-

τιθέμενοι δεν μπορούσαν να εφορμούν πολλοί μαζί, αλλά ένας ένας. Επιπλέον, η αλλαγή του άξονα στο μέσο της χοάνης δεν τους επέτρεπε να βάλουν συμπαγώς κατά μεγάλο μέρος των αμυνόμενων³⁷. Αλλά και όσοι κατάφεραν να παραβιάσουν την πυλίδα, θα εκτίθεντο στα σφοδρά τοξεύματα από στρατιώτες τοποθετημένους στο δρεπανοειδές τείχος και τις στέγες των δυτικών διαμερισμάτων. Όλα αυτά, σε συνδυασμό με τη φραγή του ΒΔ πύργου, καθιστούσαν τον χώρο του μεγάλου κλιμακοστασίου μια πραγματικά θανάσιμη παγίδα για κάθε εισβολέα.

Η τελευταία ακρόπολη της Τίρυνθας είναι αποτέλεσμα μιας γιγαντιαίας οικοδομικής προσπάθειας που αντικατοπτρίζει την οργανωτική δύναμη και τον συγκεντρωτισμό των ηγεμόνων της. Πολύ πιο κοντά στη θάλασσα από ό,τι σήμερα και δεσπόζοντας στην παρακείμενη πεδιάδα, η απόρθητη ακρόπολη της Τίρυνθας, με τα ισχυρά κυκλώπεια τείχη της, αποτελούσε ένα αχμαιο οικονομικό και διοικητικό κέντρο, προκαλώντας δικαιολογημένα δέος και θαυμασμό. Αποτελεί μια εύγλωττη τάση, όπως συνέβη στις Μυκήνες και την Πύλο, να τονισθεί, με έναν μάλιστα παραστατικό τρόπο, η κοινωνική ιεραρχία τοποθετώντας την ακρόπολη σε ένα υψηλότερο επίπεδο σε σχέση με τον υπόλοιπο οικισμό. Ακόμη και η ίδια η πρώιμη οχύρωση της ακρόπολης έχει ως σκοπό να εκφράσει ισχύ. Μόνο αργότερα, κατά τον 13ο αιώνα π.Χ., όταν πια είναι



εμφανής η ανάγκη για ουσιαστικό έλεγχο των υδάτινων πόρων και των διαφόρων προϊόντων, καθίσταται το ουσιαστικό κίνητρο για επέκταση και ενίσχυση των οχυρώσεων³⁸. Από τις πινακίδες πληροφορούμαστε ότι η Τίρυνθα διατηρούσε μεγάλο αριθμό αρμάτων, τα οποία άλλωστε τα βλέπουμε να εικονίζονται και σε τοιχογραφίες του ανακτόρου. Τα αρχαιολογικά δεδομένα στην Τίρυνθα, αλλά και σε άλλα μυκηναϊκά κέντρα, μας πληροφορούν για μια κοινωνία κοινωνικά διαστρωματωμένη και πολιτικά οργανωμένη όχι τόσο στο επίπεδο ενός μόνο ατόμου, όσο μιας κυρίαρχης ομάδας. Έχει τύχει ευρείας αποδοχής η άποψη ότι η Τίρυνθα ίσως ήταν, για ένα διάστημα κατά την Υστερη Εποχή του Χαλκού, υποτελής στις Μυκήνες, οι οποίες είχαν, όπως φαίνεται, αναχθεί σε κέντρο της ανακτορικής οικονομίας στην Αργολίδα³⁹. Ωστόσο δεν είναι καθόλου βέβαιο ότι μια τέτοια σχέση υποτελείας διατηρήθηκε πολύ, ούτε ότι οι συσχετισμοί δυνάμεων ανάμεσα στις πόλεις έμειναν σταθεροί σε όλη την Υστερη Εποχή του Χαλκού⁴⁰. Η ιδιαίτερη ακμή της Τίρυνθας τοποθετείται προς το τέλος του 13ου αιώνα π.Χ. και τίποτε δεν αποκλείει το ενδεχόμενο να ισχυροποιήθηκε τόσο αυτή την περίοδο, ώστε να απέκτησε έναν σημαντικό βαθμό αυτονομίας ή ανεξαρτησίας. Αυτή η άνθηση της Τίρυνθας έχει υποστηριχθεί πως συνεπάγεται την παρακμή των επικυρίαρχων Μυκηναίων⁴¹. Καίριο πρόβλημα, πάντως, παραμένει - όπως άλλωστε και

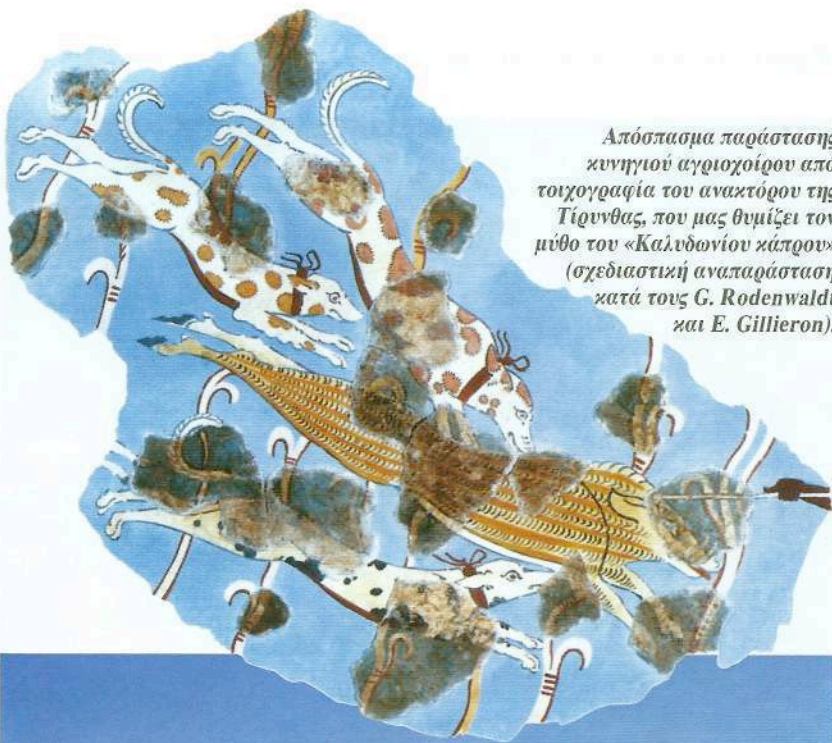

Απόσπασμα παράστασης κυνηγιού αγριοχοίρου από τοιχογραφία του ανακτόρου της Τίρυνθας, που μας θυμίζει τον μύθο του «Καλυδωνίου κάπρου» (σχεδιαστική αναπαράσταση κατά τους G. Rodenwaldt και E. Gillieron).

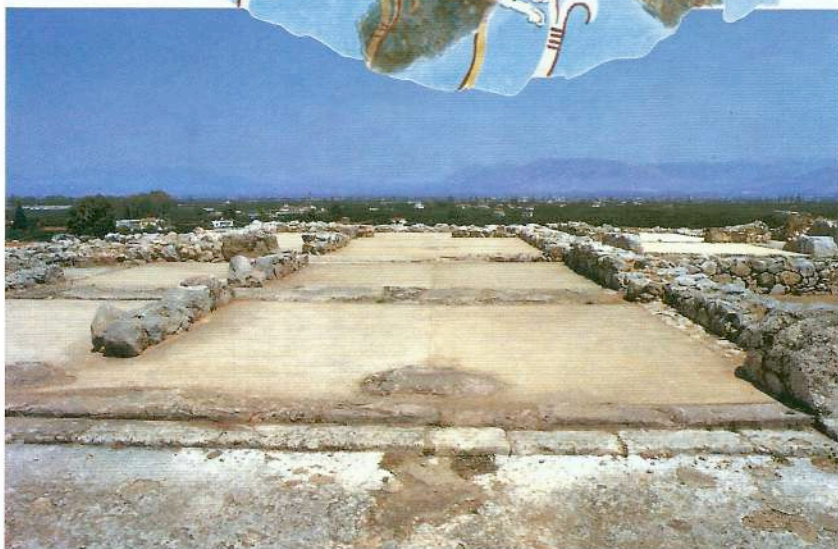

στις άλλες μεγάλες μυκηναϊκές θέσεις - η προέλευση και οι πηγές του πλούτου της Τίρυνθας κατά τον 13ο αιώνα π.Χ.

Η ακρόπολη της Τίρυνθας αποτελεί απτή απόδειξη μιας μεγάλης πείρας στη στρατιωτική αρχιτεκτονική και, συγχρόνως, προσφέρει πολλά επιχειρήματα κατά της άποψης για την ύπαρξη μιας "ενομένης μυκηναϊκής αυτοκρατορίας". Αν ο μύθος των «Επτά επί Θήβας» έχει κάποιο ιστορικό υπόβαθρο, τότε μπορούμε να υποθέσουμε ότι υπήρχαν ανεξάρτητα μυκηναϊκά κράτη τα οποία ανέπτυσαν έντονο ανταγωνισμό που συχνά κατέληγε στον πόλεμο⁴². Από την άλλη πλευρά, δεν μπορεί να ικανοποιεί η θεωρία ότι τέτοια δαπανηρά οχυρά, όπως η Τίρυνθα, οι Μυκήνες ή ο Γλας, οικοδομήθηκαν μόνο ως σύμβολα κυριαρχίας, προκειμένου να σταλεί ένα μήνυμα ισχύος από τον ανακτορικό μηχανισμό προς τα κατώτερα στρώματα της μυκηναϊκής κοινωνίας. Είναι φανερό ότι η κατασκευή των μυκηναϊκών ακροπόλεων απηχεί αίσθημα ανασφάλειας και ανησυχίας. Η μέριμνα, σχεδόν βασανιστική, για όλο και πιο ισχυρά τείχη και η επιθυμία να προστατευθεί το πόσιμο νερό και να

Τα λείψανα του μεγάλου μεγάρου της Τίρυνθας, όπου διακρίνεται και το μεταγενέστερο «Κτήριο T» (φωτ. Χ. Δασκαλοπούλου - Ι. Πατρικιάνος, στο Α. Παπαδημητρίου, Τίρυνς, εκδ. Εσπερος, Αθήνα 2001).



Αριστερά: Τοιχογραφία με παράσταση ζεύγους γυναικών από το ανάκτορο της Τίρυνθας (σχεδιαστική αναπαράσταση κατά τους G. Rodenwaldt και E. Gillieron).

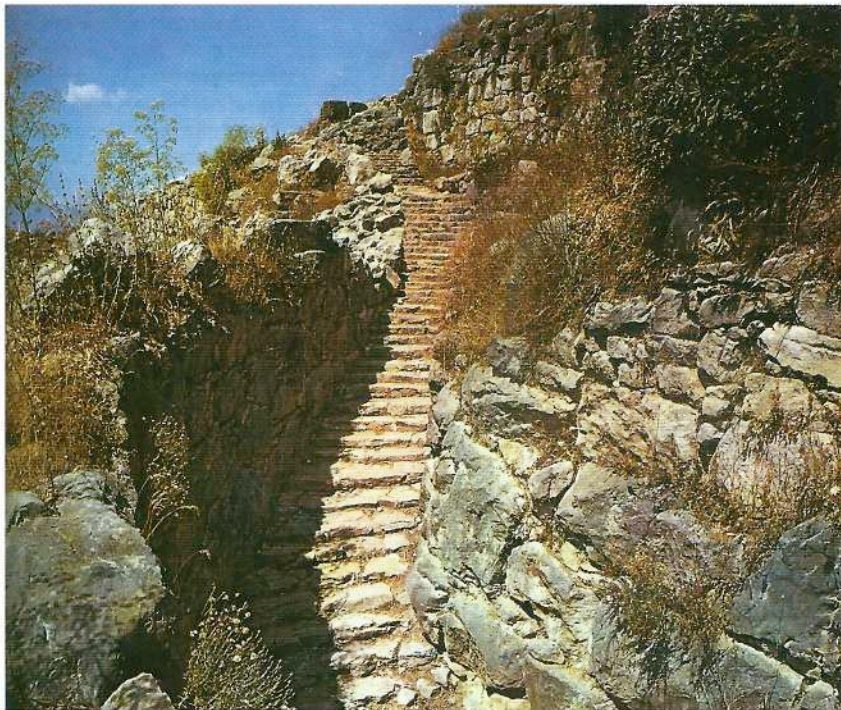

Το μεγάλο δυτικό κλιμακοστάσιο του προμαχώνα [αρ. 15 στο σχέδιο] (φωτ. Εκδοτική Αθηνών).



Η εξωτερική όψη του δρεπανοειδούς προμαχώνα με τη μικρή πυλίδα [αρ. 16 στο σχέδιο] (φωτ. Εκδοτική Αθηνών).

αυξηθούν οι αποθηκευτικοί χώροι, φέρουν σε πρώτο επίπεδο το αίσθημα του κινδύνου. Η ύπαρξη τόσο οχυρών ακροπόλεων ίσως μπορεί να ερμηνευθεί καλύτερα ως αποτέλεσμα της βαθιάς πεποιθήσης κάθε τοπικού ανακτορικού κέντρου ότι η επικράτεια του είναι αυτονόητα ανεξάρτητη, αν και εντός των πλαισίων ενός κοινού μυκηναϊκού πολιτισμού. Συνεργασίες, ίσως και συμμαχίες, ανάμεσα στην Τίρυνθα και τα άλλα μυκηναϊκά κέντρα υπήρχαν. Εντούτοις, δεν έχουμε λόγους να πιστεύουμε ότι έλειπαν οι ενδο-μυκηναϊκές έριδες και συγκρούσεις, που οδήγησαν πολλές φορές στην καταστροφή σημαντικών κέντρων. Η Τίρυνθα, ως ένας σημαντικός δεσμός στο (μάλλον) ευαίσθητο πλέγμα ισορροπιών του μυκηναϊκού ανακτορικού συστήματος, απόλαυσε όλα τα πλεονεκτήματα και υπέστη, εντέλει (περί το 1200 π.Χ.), ό-

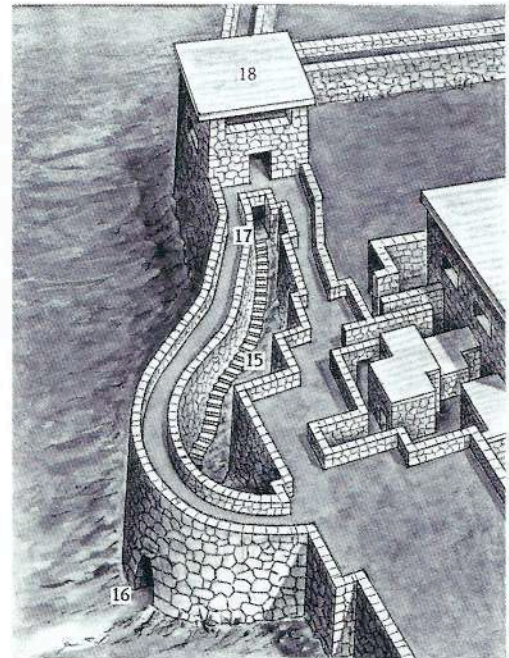

Αναπαράσταση του δυτικού προμαχώνα, με τον ΒΑ πύργο [αρ. 18], το μεγάλο κλιμακοστάσιο [αρ. 15] και την πυλίδα [αρ. 16] (Konstantinos Kontorlis, *Mycenaean Civilization. Mycenae - Tiryns - Asine - Midea - Pylos, Athens 1985, p. 64*).

λες τις επιπτώσεις από την αποσάθρωση αυτού του συστήματος. Αυτή την καθοδική πορεία δεν στάθηκε δυνατόν να αποτρέψουν ούτε τα γιγαντιαία κυκλώπεια τείχη.

Κατά τις τελευταίες δεκαετίες του 13ου αιώνα π.Χ. (τέλη Υστεροελλαδικής ΠΙΒ2) η λαμπρή ακρόπολη της Τίρυνθας εμφανίζεται ως ένα υπερτροφικό ανακτορικό κέντρο που μάχεται να επιβιώσει ενάντια ίσως όχι μόνο σε εξωτερικούς εχθρούς αλλά πιθανότατα περισσότερο απέναντι σε μια εσωτερική φθορά όλου του διοικητικού και του οικονομικού της μηχανισμού. Η αποσάθρωση του κρατικού μηχανισμού είχε προχωρήσει σε τέτοιο σημείο, ώστε, σύμφωνα με τον Κίλιαν, ένας καταστροφικός σεισμός και μια πυρκαϊά περί το 1200 π.Χ. έδωσαν ένα ισχυρό πλήγμα στο μυκηναϊκό βασίλειο της Τίρυνθας. Η ίδια εικόνα επικράτησε και στους περιφερειακούς οικισμούς στην Αργολίδα, οι οποίοι μειώθηκαν δραματικά. Ως συνέπεια αυτού, ήταν η συγκέντρωση πληθυσμών από τους οικισμούς που εγκαταλείφθηκαν, γύρω από τα σημαντικά κέντρα, όπως την Τίρυνθα και το Αργος⁴³. Η Τίρυνθα συνέχισε, λοιπόν, να κατοικείται και κατά την τελευταία μυκηναϊκή περίοδο (Υστεροελλαδική ΠΙΓ = 1200-1050 π.Χ.), αυτή τη φορά κυρίως μόνο στην κάτω ακρόπολη. Στη θέση των κτηρίων που ισοπεδώθηκαν από σεισμό στα τέλη της Υστεροελλαδικής ΠΙΒ2 (1200 π.Χ.), οικοδομήθηκαν ισόγειες κατοικίες, οργανωμένες γύρω από ανοικτούς χώρους (πλατείες), ενώ ένας λατρευτικός χώρος (δωμάτια 117, 110 και 110α) επέζησε σε όλο το διάστημα της Υστεροελλαδικής ΠΙΓ

και υπέστη διάφορες μετασκευές. Τα ασυνήθιστα μεγάλα πήλινα ειδώλια που βρέθηκαν στο ιερό αυτό της κάτω ακρόπολης αποτελούν δείγματα για κάποια προσπάθεια καλλιτεχνικής παραγωγής στα ύστερα μυκηναϊκά χρόνια. Επίσης, τα αντικείμενα από τον περίφημο "Θησαυρό της Τίρυνθας" τεκμηριώνουν τη διατήρηση των διεθνών ανταλλαγών του οικισμού της Υστεροελλαδικής ΙΙΙΓ Περιόδου. Ο Θησαυρός περιλαμβάνει ένα κυπριακό τριποδικό υπόστατο και ένα χρυσό περιόπτο αλλά και τους ιδιόμορφους ηλιακούς τροχούς, κατασκευασμένους από χρυσό σύρμα, που θυμίζουν παράλληλα από την Τσεχία και τη Σλοβακία. Στην άνω ακρόπολη, στη θέση του μεγάρου κτίστηκε ένα οικοδομήμα (Κτήριο Τ), το οποίο - με μικρά χρονικά διαστήματα - συνέχισε να χρησιμοποιείται μέχρι τον 8ο αιώνα π.Χ. Οι δύο οικισμοί της Τίρυνθας (ΥΕ ΙΙΒ2 και ΥΕ ΙΙΙΓ) αποτελούν τα μοναδικά παραδείγματα χωροταξικής οργάνωσης. Μέσα από μια παραγμένη περίοδο καταστροφών η ζωή στην κάτω ακρόπολη συνεχίστηκε μέχρι το 1050 π.Χ. περίπου, οπότε και καταστράφηκε η ακρόπολη από εχθρική επιδρομή, όπως μαρτυρούν οι αιχμές βελών που ανακαλύφθηκαν στον χώρο, και εγκαταλείφθηκε. **■**



Πήλινα ειδώλια από το ιερό της κάτω ακρόπολης της Τίρυνθας που χρονολογούνται στην Υστεροελλαδική ΙΙΙΓ Περίοδο (12ος αιώνας π.Χ.) (φωτ. Χ. Δασκαλοπούλου - Ι. Πατρικιάνος, στο Α. Παπαδημητρίου, Τίρυνς, εκδ. Εστερος, Αθήνα 2001).

ΣΗΜΕΙΩΣΕΙΣ

1. Heinrich Schliemann, *Tiryns. The Prehistoric Palace of the Kings of Tiryns, Chapter I, The Excavations*, p. 1-2, 3η έκδοση 1976, Arno Ress Inc. (1η έκδοση: Tiryns. Der prahistorische Palast der Konige in Tiryns, Leipzig 1886).
2. Π. Κοββαδίας, *Προϊστορική Αρχαιολογία*, τ. Α', σελ. 189, Αθήνα 1909 (φωτομηχανική αναπαραγωγή εκδ. Νεοκτιστή 1998).
3. *Ιλιάδα Β*, 559 (Ευστάθιος, *Ιλ.*, "την δε Τ. τειχιόεσαν λέγει δια το εν τετειχίσθαι").
4. Πανσανίας, *ΙΧ*, 36, 5: "Ἕλληνες δὲ ἄρα εἰσι δεινοὶ τα υπερόρια ἐν θαύματι τίθεσθαι μείζονα ἢ τα οικεία, ὅποτε γε ἀνδράσιν ἐπιφανέσιν ἐς συγγραφήν πυραμίδας μὲν τὰς παρὰ Αἰγυπτίους ἐπήλθεν ἐξηγησασθαι πρὸς το ἀκριβέστατον, θησαυρὸν δὲ τον Μίνωον καὶ τα τείχη τα ἐν Τίρυνθι οὐδὲ ἐπὶ βραχί ἤγαγον μνήμης, οὐδὲν ὄντα ἐλάττονος θαύματος".
5. Δεν φαίνεται πεσιτική η άποψη ότι η ονομασία δηλώνει αυτούς που έχουν χέρια και στην κοιλία.
6. Στράβων, *VIII*, 372: "τη μὲν οὖν Τίρυνθι οὐμητηριῷ χηρῶσθαι δοκεὶ Προϊτός καὶ τευχίσθαι δια Κυκλώπων, οὐς ἐπὶ μὲν εἶναι καλεῖσθαι δε γαστροπόχειας τροφομήνους ἐκ τῆς τέχνης, ἤπειν δε μεταπέμπτους ἐκ Λυκίας".
7. Πανσανίας, *II*, 25, 8.
8. Πίνδαρος, *Αποσπ.* 642, εκδ. Bockh.
9. Ευριπίδης, *Ορέστης*, 965.
10. Martin P. Nilsson, *Η Μυκηναϊκή Προέλευση της Ελληνικής Μυθολογίας*, ελληνική μετάφρ. εκδ. Δωδώνη, Αθήνα 1985 (2η έκδοση), σελ. 62.
11. Ησίοδος, *Θεογονία*, 292.
12. Martin P. Nilsson, *Η Μυκηναϊκή Προέλευση της Ελληνικής Μυθολογίας*, ελληνική μετάφρ. εκδ. Δωδώνη, Αθήνα 1985 (2η έκδοση), σσ. 214-5.
13. Αλέξανδρος Μαζαράκης-Αιτιάν, *Ομηρος και Αρχαιολογία*, εκδ. Καρδαμίτσα, Αθήνα 2000, σσ. 115-6.
14. Martin P. Nilsson, *Ομηρος και Μυκήνες*, ελληνική

- μετάφρ. εκδ. Δωδώνη, Αθήνα 1989, σελ. 327.
15. K. Kilian, *Τροία-Μυκήνες-Τίρυνς-Ορχομενός. Εκατό χρόνια από τον θάνατο του Ερρίκου Σλίμαν*, εκδ. Υπουργείου Πολιτισμού, Αθήνα 1990, σελ. 122.
16. Από τη λιγοστή κεραμική προκύπτει ότι η Τίρυνθα κατοικήθηκε ήδη από τη Νεολιθική Εποχή (7η - 4η χιλιετία π.Χ.).
17. A. Von den Driesch - J. Boessneck, *Die Tierreste von den mykenischen Burg Tiryns bei Nauplion/Peloponnes*, στο J. Weisshaar u.a., *Tiryns Forschungen und Berichte XI*, 110-111, Mainz 1990.
18. Γ. Κορρές, *Ελλαδικοί Πολιτισμοί*, Αθήνα 1985, σελ. 145.
19. Σύντομη παρουσίαση των προτοελλαδικών λειψάνων, που ανακαλύφθηκαν το 1972, πραγματοποιήθηκε στον Οδηγό της Τίρυνθας, ο οποίος εκδόθηκε από το Γερμανικό Αρχαιολογικό Ινστιτούτο το 1975 (Jantzen 1975).
20. Θεωρείται σύγχρονο με την Οικία των Κεράμων στη Λέρνα της Αργολίδας, τη Λευκή Οικία της Αίγινας και τα μέγαρα Α και Β στα Αζοβίτικα.
21. K. Kilian, *The Circular Building at Tiryns*, Hagg & Konsola, 1986, pp. 65-71.
22. J. Overbeck, *A Study of Early Helladic Architecture*, University of Cincinnati, Ann Arbor, Mich. 1963, p. 51 / J. Caskey, Greece, Crete and Aegean Islands in the Early Bronze Age, CHA I, 2, XXVI (a), 1964, p. 16 / P. Haider, *Zum fruhhelladischen Rundbau in Tiryns*, Forschungen und Funde, Festschrift B, Neutsch, Innsbruck 1980, pp. 157-172.
23. Emily Vermeule, *Ελλάς - Εποχή του Χαλκού*, ελληνική μετάφρ. εκδ. Καρδαμίτσα, Αθήνα 1983, σελ. 169.
24. Στ. Ιακωβίδης, *Τα Κυκλώπεια Τείχη*, AAA II, 1969, σελ. 464.
25. R. Treuil - P. Darceque - J.-Cl. Poursat - G. Touchais, *Οι πολιτισμοί του Αιγαίου*, ελληνική μετάφρ. εκδ. Καρδαμίτσα, Αθήνα 1996, σελ. 454.
26. Στ. Ιακωβίδης, *Αι Μυκηναϊκά Αζροπόλεις*, Πανεπιστημιακές Παραδόσεις, εκδ. Πανεπιστημίου Αθηνών, Αθήνα 1973, σελ. 10.
27. Ο όρος "εκφορά" παραδίδεται από τον Βιτρούβιο [βιβλίο III, κεφ. 5, 1]: "...ex dimidia crassitudine proiecturamque, quam Graeci εκφοράν vocitant,...".
28. *Ιλιάδα Β*, 567.
29. Παρόμοια αναβάρθα συναντάται και στη χιτιτική οχυρωμένη ακρόπολη του Μπαράζιοι, βλ. O.R. Gurney, *Οι Χετταίοι*, ελληνική εκδ. Οδυσσεύς, Αθήνα 2002, σελ. 120.
30. N.K. Sandars, *Οι Λαοί της Θάλασσας*, ελληνική εκδ. Οδυσσεύς, Αθήνα 2001, σσ. 81-4.
31. Αλκ. Παπαδημητρίου, *Τίρυνς. Ιστορικός και Αρχαιολογικός Οδηγός*, εκδ. Εστερος, Αθήνα 2001, σελ. 36. Σύμφωνο με τον Ομηρο, ο βωμός ήταν αφιερωμένος στον Ερκειο Δία.
32. Πατούσαν σε λιθινές βάσεις, οι οποίες σώζονται.
33. Οδύσσεια σ, 102.
34. Επίσης, κατασκευάζονταν πολύτιμα κοσμήματα με το ίδιο θέμα από λαζουρίτη (lapis lazuli) ή από σμάλτο.
35. Οδύσσεια η, 87.
36. Ο Ομηρος αναφέρει τα μέγαρα ως "σκοτεινά": "μνηστήρες δ' ομάδισαν ανά μέγαρα σκόιεντα" (σ, 365).
37. Στ. Ιακωβίδης, *Αι Μυκηναϊκά Αζροπόλεις*, Πανεπιστημιακές Παραδόσεις, εκδ. Πανεπιστημίου Αθηνών, Αθήνα 1973, σελ. 14.
38. O. Dickinson, *Αιγαίο - Εποχή του Χαλκού*, ελληνική μετάφρ. εκδ. Καρδαμίτσα, Αθήνα 2003, σελ. 127.
39. O. Dickinson, *Αιγαίο - Εποχή του Χαλκού*, ελληνική μετάφρ. εκδ. Καρδαμίτσα, Αθήνα 2003, σελ. 123.
40. Martin P. Nilsson, *Ομηρος και Μυκήνες*, ελληνική μετάφρ. εκδ. Δωδώνη, Αθήνα 1989, σελ. 155.
41. Martin P. Nilsson, *Η Μυκηναϊκή Προέλευση της Ελληνικής Θρησκείας*, ελληνική μετάφρ. εκδ. Δωδώνη, Αθήνα 1985, σελ. 124.
42. Martin P. Nilsson, *Ομηρος και Μυκήνες*, ελληνική μετάφρ. εκδ. Δωδώνη, Αθήνα 1989, σσ. 155-6.
43. Klaus Kilian, *Zum Ende der mykenischen Epoche in der Argolis*, JRGM 27, 1980, pp. 166-195.